

Technische Schulung

BCM access

Zielgruppe

Betreiber (Verwaltung, Hausmeister...)

Komponenten

Hinweise hier beachten!

Zielgruppe

Planer / Errichter / Service

Leistungsmerkmale

Komponenten

Benutzergruppen

Zutrittsgruppen

Kopplung mit TCS:BUS

Anwendungsbeispiele

Projektentwicklung

Funktionserweiterung

Grafisches Benutzer Interface (GUI)

Benutzerhandbuch

Antworten finden nach Schlagworten

ist diese Version noch aktuell ?

<small>DIN A4 quer</small>		BCM access		Kapitelübersicht	
		Grundkomponenten			
<small>Thema:</small>					
TCS	TürControlSysteme AG		<small>Autor:</small> Henry Winkelmann		
	Geschwister-Scholl-Str. 7		<small>Version:</small> 1L	<small>Seite:</small> 1	<small>von:</small> 78
	39307 Genthin		<small>zuletzt bearbeitet:</small> 11.10.16 13:22:20		

Übersicht

eIKZ Stand alone

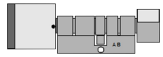

Offline Leser (FL)

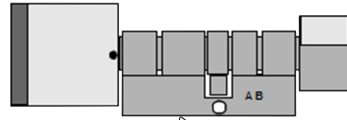

Schlüssel

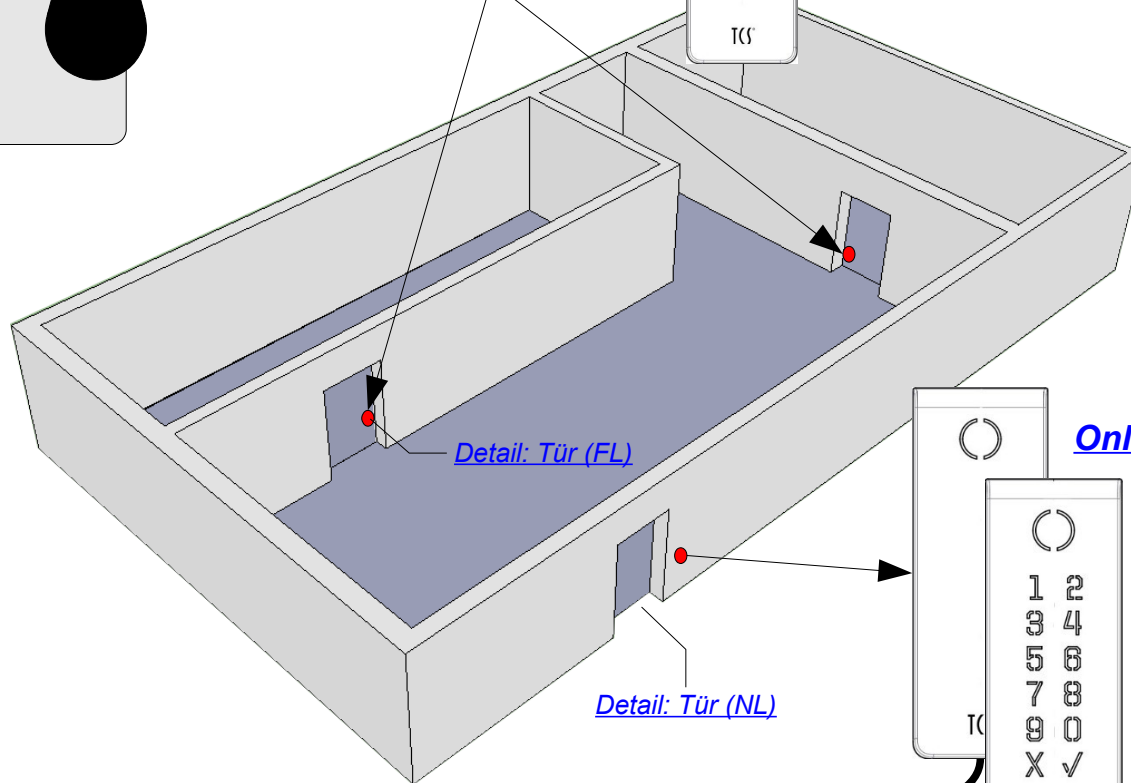
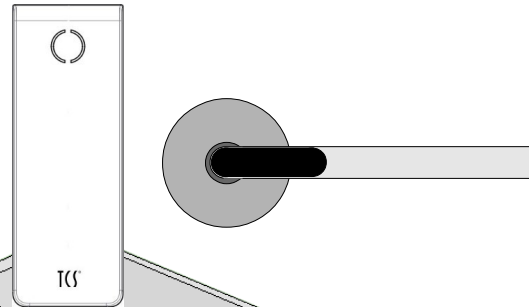
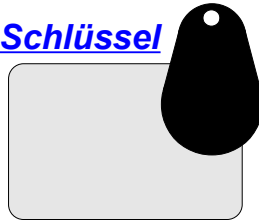

Detail: Tür (FL)

Detail: Tür (NL)

Online Leser (NL)

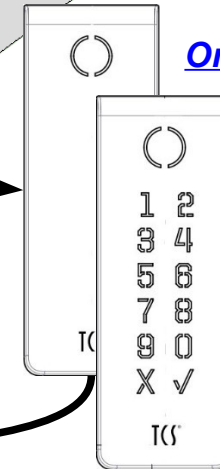

ist diese Version noch aktuell ?

Lizenzen



Werkzeuge

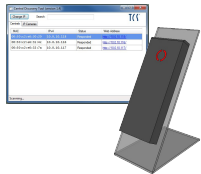

Zentralen



Kapitelübersicht

DIN A4 quer

BCM access **Komponenten**
Grundkomponenten **Anwender: SysAdmin**

Thema:

TCS TürControlSysteme AG **Autor:** Henry Winkelmann
 Geschwister-Scholl-Str. 7 **Version:** 1L **Seite:** 2 **von:** 78
 39307 Genthin **zuletzt bearbeitet:** 11.10.16 13:22:20

Offline Leser (FL)

Schlüssel

Login / Oberfläche



Benutzer



Zutrittsgruppe



Werkzeuge

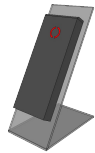

Kapitelübersicht

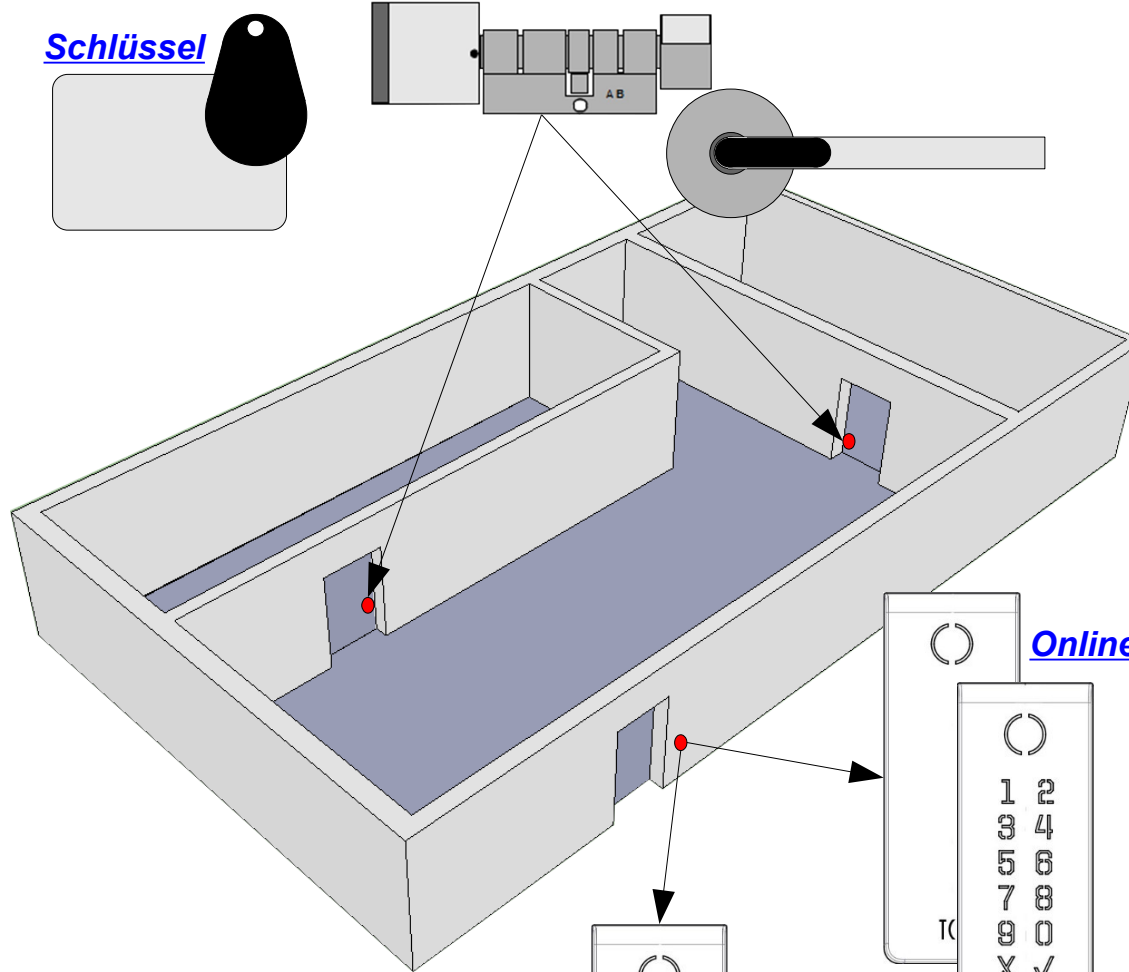

Online Leser (NL)

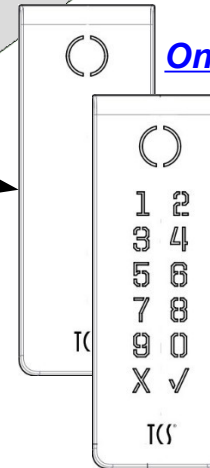

Offline Leser (FL)

ist diese Version noch aktuell ?

<i>DIN A4 quer</i>		BCM access		Komponenten	
		Grundkomponenten		Anwender: Betreiber	
Thema:					
TCS	TürControlSysteme AG		Autor: Henry Winkelmann		
	Geschwister-Scholl-Str. 7		Version: 1L	Seite: 3	von: 78
	39307 Genthin		zuletzt bearbeitet: 11.10.16 13:22:20		



Menü direkt aufrufen

FUNKTION: Alle hier aufgelisteten Links führen eine vordefinierte Suche im BCM Anwenderforum aus. Sie könnten also auch manuell über den Menüpunkt [SUCHE] ausgeführt werden. Großer Vorteil der FILTER hier ist, die Suchbegriffe sind korrekt ausgewählt.

Wie an der Grafik oben erkennbar, können diese Filter auch direkt im Forum über den gleichnamigen Menüpunkt gefunden werden.

Filter nach Schlagworten

zu Leistungsmerkmalen:

- Leistungsmerkmale von Zentralen
- Leistungsmerkmale von Online Lesern
- Leistungsmerkmale von Offline Lesern

zu Fehlerbildern:

- Fehlerbilder an Zentralen
- Fehlerbilder an Online Lesern
- Fehlerbilder an Offline Lesern
- alle Fehlerbilder

zu Schaltbildern:

- alle Schaltbilder

zu Funktionen:

- alles zum Offline Leser (FL)

zu Anwendungsbeispielen:

- Themengebiet Access
- alle Themengebiete

zu Download:

- alle Downloads

ist diese Version noch aktuell ?

DIN A4 quer

BCM access Grundkomponenten

Schlagwort Suche

Thema:

TCS TürControlSysteme AG
Geschwister-Scholl-Str. 7
39307 Genthin

Autor: Henry Winkelmann

Version: 1L Seite: 4 von: 78

zuletzt bearbeitet: 11.10.16 13:22:20

[Kapitelübersicht](#)

Werkzeuge

Suchwerkzeug (Software)

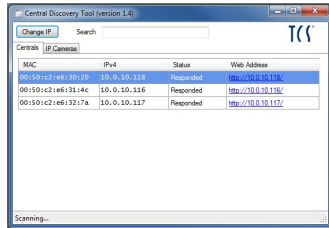

USB Desktop Leser (Hardware, Software)

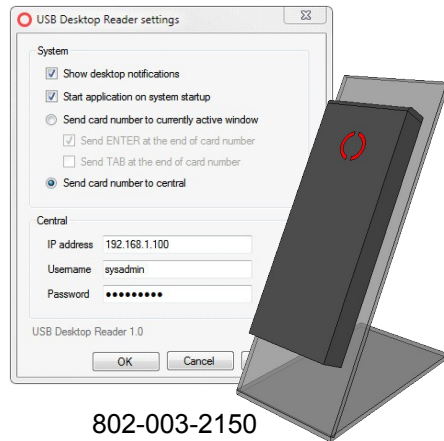

Datenblätter

Detailwissen

Leistungsmerkmale

Gibt es einen BCM USB Tischleser für die Bearbeitung von Schlüsseln ?

Planung & Errichtung

In welchen Strukturen kann der BCM USB Tischleser in Anlagen eingebunden werden ?

Programmierung

Handling

BCM Zentralen im Netzwerk suchen ?

Hängt der Einsatz des BCM USB Tischlesers vom Firmwarestand der Zentrale ab ?

Wo findet man die aktuelle Version der Software zum BCM USB Tischleser ?

Wie muss der BCM USB Tischleser konfiguriert werden ?

Fehlerbild

Was tun wenn das TCS Zentralen Suchwerkzeug nicht durch das Netzwerk kommt ?

Kann ich nach einem IP Reset an der BCM Zentrale die IPv4 Adresse ...

Betrieb

ist diese Version noch aktuell ?

DIN A4 quer

BCM access Grundkomponenten

Werkzeuge

Thema:

TCS

TürControlSysteme AG
Geschwister-Scholl-Str. 7
39307 Genthin

Autor: Henry Winkelmann

Version: 1L Seite: 5 von: 78

zuletzt bearbeitet: 11.10.16 13:22:20

Übersicht

Zutrittsgruppen

Detailwissen

Planung & Errichtung

Was ist eine Zutrittsgruppe und wie wird sie verwendet ?

Programmierung

Erzeugen, Sperren...

- Was sind Zeitpläne und Wie werden sie erstellt?*
- Gibt es eine Kalenderfunktion und was kann wie damit gesteuert werden ?*
- Besteht ein Unterschied zwischen Feier- / Kalendertag und Sondertag ?*
- Wie lege ich verschiedene Zutrittsgruppen an?*
- Wie erstelle ich die Zutrittsgruppe Generalschlüssel und weise die Funktion der Generalschlüssel nach?*
- Wie werden im Zeitplan direkt angrenzende Intervalle in der Zutrittsgruppe gewertet ?*

Betrieb

Handling

Welche Personen gehören zur Zutrittsgruppe X ?

Fehlerbild

- Beim Betrachten der Zutrittsgruppen werden die Mitglieder nicht fett dargestellt ?*
- Warum kann ich im Zeitplan die Option "Feier-/Kalendertag" nicht anklicken ?*

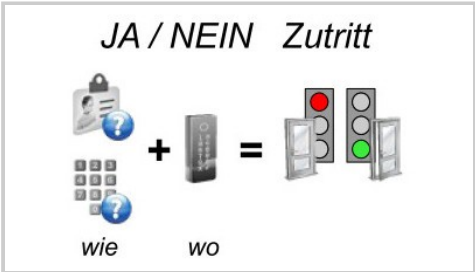

ist diese Version noch aktuell ?

DIN A4 quer

**BCM access
Grundkomponenten**

Benutzer

Thema:

TCS

TürControlSysteme AG
Geschwister-Scholl-Str. 7
39307 Genthin

Autor: Henry Winkelmann
Version: 1L Seite: 6 von: 78
zuletzt bearbeitet: 11.10.16 13:22:20

Bauformen Stand alone:

Elektronischer Knaufzylinder

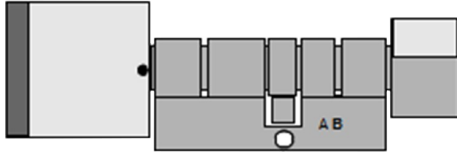

Varianten

[Standard IP55 / IP66](#)

Detailwissen

Planung & Errichtung

- Was ist der Lieferumfang des SA Knaufzylinders:pack
- Knaufzylinder SA später erweiterbar ?
- Wie lange schließt der SA / FL Zylinder ?

Programmierung

Fehlerbild

- Probleme bei der Initialisierung des Programmierkarten Set für SA Zylinder ?
- Wie kann ich eine zu hastige Montage der SA Set Komponenten retten ?

Betrieb

- Ein SA Admin Kartenset für mehr als einen Knaufzylinder ?
- Austausch der Konfigurationskarte bei SA Zylindern ???

ist diese Version noch aktuell ?

DIN A4 quer

BCM access Grundkomponenten

Offline (FL)

Thema:

TCS

TürControlSysteme AG
Geschwister-Scholl-Str. 7
39307 Genthin

Autor: Henry Winkelmann		
Version: 1L	Seite: 7	von: 78
zuletzt bearbeitet: 11.10.16 13:22:20		

[Übersicht](#)

Version: SA Standard

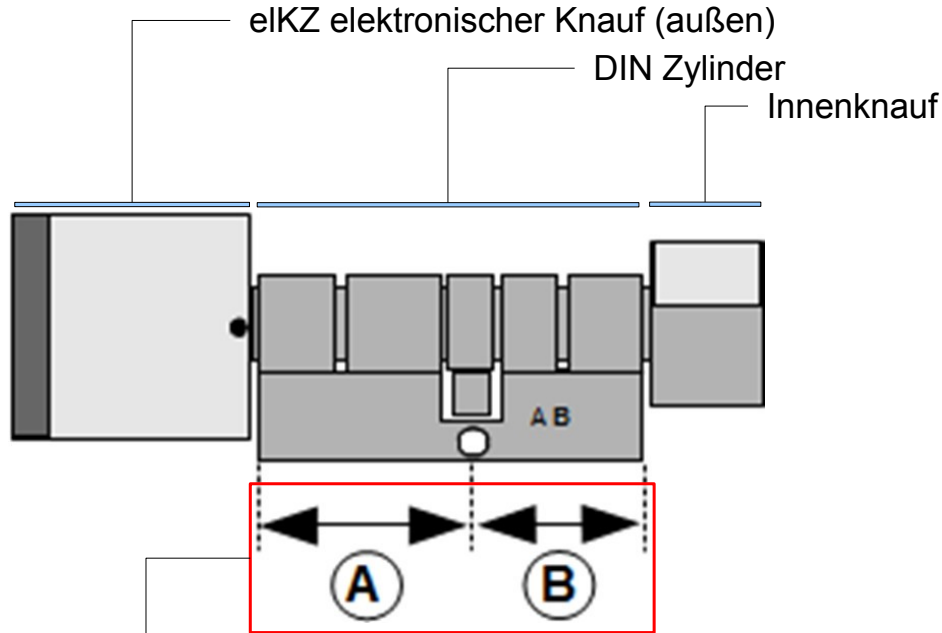

Das Maß A und B kann vertauscht werden, da der elKZ und der Innenknauf auf beiden Seiten passen !

Die Artikelnummer bildet sich daher für die Abmessung immer mit AABB, egal wie die Einbaulage bauseits ist !

Varianten:

- IP55 für Innen
- IP66 für Außen

		Maß A								
		30	35	40	45	50	55	60	65	70
Maß B	30									
	35									
	40									
	45									
	50									
	55									
	60									
	65									
	70									

- ab Lager verfügbar
- Lieferzeit 4-6 Wochen

ist diese Version noch aktuell ?

DIN A4 quer

BCM access Grundkomponenten

Detail: elKZ

Thema:



TürControlSysteme AG
Geschwister-Scholl-Str. 7
39307 Genthin

Autor: Henry Winkelmann
Version: 1L Seite: 8 von: 78
zuletzt bearbeitet: 11.10.16 13:22:20

[zurück zu Stand alone Übersicht](#)

Benutzergruppen

- Superadministrator
- Systemadministrator
- Administrator
- Lokaler Administrator
- Benutzer
- Benutzer ohne Login

Detailwissen

Superadministrator

Welche Funktion hat ein Superadministrator ?

Systemadministrator

Welche Funktion hat ein Systemadministrator ?

Warum darf ein SysAdmin plötzlich Funktionen nicht mehr ausführen ?

Administrator [mehr...](#)

Welche Funktion hat ein Administrator ?

Wie kann man Benutzer mit einem Admin-Status erkennen ?

Lokaler Administrator

Welche Funktion hat ein lokaler Administrator ?

Benutzer [mehr...](#)

Welche Funktion hat ein Benutzer ?

Benutzer ohne Login [mehr...](#)

Welche Funktion hat ein Benutzer ohne Login ?

Wie lege ich einen Benutzer manuell an und welche Einstellungsmöglichkeiten kann ich vornehmen?

ist diese Version noch aktuell ?

DIN A4 quer

BCM access Grundkomponenten

Benutzer

Thema:

TCS

TürControlSysteme AG
Geschwister-Scholl-Str. 7
39307 Genthin

Autor: Henry Winkelmann

Version: 1L Seite: 9 von: 78

zuletzt bearbeitet: 11.10.16 13:22:20

[Kapitelübersicht](#)

Benutzergruppe (Administrator)

Detailwissen [+]

Programmierung

Erzeugen, Sperren...

- Wie lege ich einen Administrator Account an?
- Wie kann ich die Benutzerebene "Admin" nach "SysAdmin" ohne Fehlermeldung verändern ?

Handling

- Wie kann man Benutzer mit einem Admin-Status erkennen ?

ist diese Version noch aktuell ?

[zurück zu: alle Benutzer](#)

[Übersicht](#)

<i>DIN A4 quer</i>		BCM access		Benutzer	
		Grundkomponenten			
Thema:					
TCS		TürControlSysteme AG		Autor: Henry Winkelmann	
		Geschwister-Scholl-Str. 7		Version: 1L Seite: 10 von: 78	
		39307 Genthin		zuletzt bearbeitet: 11.10.16 13:22:20	

Benutzergruppe (lokaler Administrator)

- **Detailwissen** [+]
- **Programmierung**

In Vorbereitung

ist diese Version noch aktuell ?

<i>DIN A4 quer</i>		Benutzer	
BCM access			
Grundkomponenten			
Thema:			
TCS	TürControlSysteme AG		Autor: Henry Winkelmann
	Geschwister-Scholl-Str. 7		Version: 1L Seite: 11 von: 78
	39307 Genthin		zuletzt bearbeitet: 11.10.16 13:22:20

[zurück zu: alle Benutzer](#)

[Übersicht](#)

Benutzergruppe (Benutzer)

Detailwissen [+]

Programmierung

Sind "leere Login Daten" am Benutzerkonto sinnvoll ?

ist diese Version noch aktuell ?

[zurück zu: alle Benutzer](#)

[Übersicht](#)

<i>DIN A4 quer</i>		BCM access		Benutzer	
		Grundkomponenten			
Thema:					
TCS		TürControlSysteme AG		Autor: Henry Winkelmann	
		Geschwister-Scholl-Str. 7		Version: 1L Seite: 12 von: 78	
		39307 Genthin		zuletzt bearbeitet: 11.10.16 13:22:20	

Benutzergruppe (Benutzer ohne Login)

Detailwissen [+]

Programmierung

Erzeugen, Sperren...

- Wie funktioniert der Datei Import mit EXCEL und Co am besten?
- Wie werden BCM Benutzerdaten möglichst einfach importiert ?
- Übergabeprotokoll wenn Schlüssel an den Benutzer ausgegeben werden ?
- Wie kann eine Übersicht der existierenden Benutzer ausgedruckt werden ?
- Wie kann ich ein Benutzerbild löschen ?

Handling

- wie ist der Zusammenhang "Letzte Ereignisse" und Benutzerparameter ?
- Wie stelle ich fest, welche vorhandenen Benutzer zum Leser X Zutritt haben können ?
- Wie werden die Zutrittsrechte eines Benutzers sichtbar gemacht ?

Fehlerbild

- Was passiert wenn der Benutzer sich selbst löschen will ?
- Wieso können Zutrittsgruppen plötzlich nicht mehr dem Benutzer zugewiesen werden ?
- Beim Anlegen eines Benutzers muss ich die Sprache immer auf Deutsch umstellen ?
- Warum finde ich auf der Oberfläche Nova 2.0 plötzlich keine Benutzer mehr?

ist diese Version noch aktuell ?

[zurück zu: alle Benutzer](#)

[Übersicht](#)

<i>DIN A4 quer</i>		BCM access		Benutzer	
		Grundkomponenten			
Thema:					
TCS		TürControlSysteme AG		Autor: Henry Winkelmann	
		Geschwister-Scholl-Str. 7		Version: 1L Seite: 13 von: 78	
		39307 Genthin		zuletzt bearbeitet: 11.10.16 13:22:20	

Bauformen Online Leser (NL):

AP = Aufputz

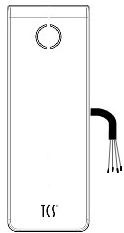

[802-003-1100](#)

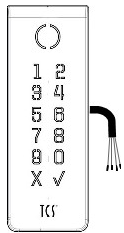

[802-003-1110](#)

Einbau

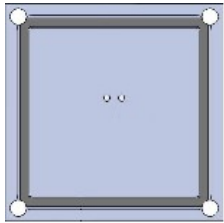

[AMI12400](#)

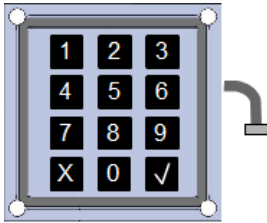

[AMI12420](#)

integrierbar

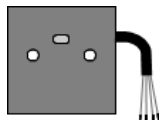

[802-003-6100](#)

Sonderfunktionen

GSM gateway / Leser [802-003-4300](#)

Handsender Leser NL [806-003-1410](#)

Wiegand Interface [806-003-1300](#)

[Datenblätter](#)

Das Prinzip:

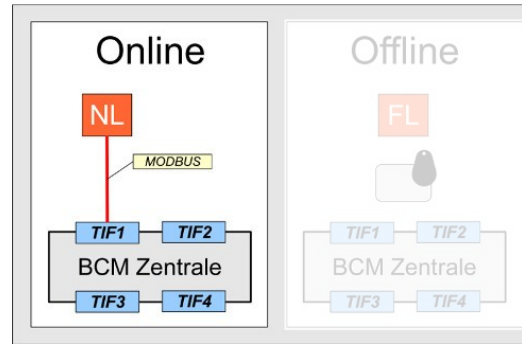

[Anwendung im Umfeld der Tür](#)

ist diese Version noch aktuell ?

DIN A4 quer

BCM access Grundkomponenten

Online (NL)

Thema:

TCS

TürControlSysteme AG
Geschwister-Scholl-Str. 7
39307 Genthin

Autor: Henry Winkelmann

Version: 1L Seite: 14 von: 78

zuletzt bearbeitet: 11.10.16 13:22:20

[Übersicht](#)

Online Leser AP (802-003-1100)

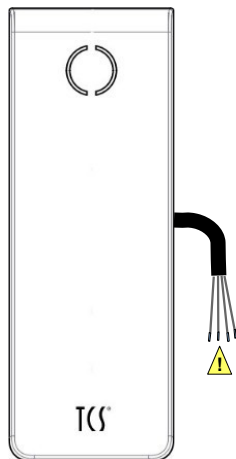

Online Leser AMI12400

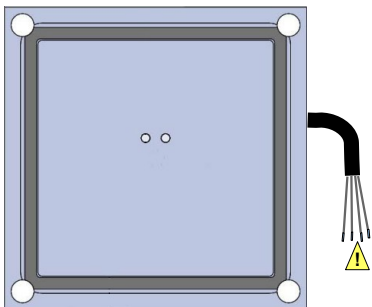

Detailwissen

Leistungsmerkmale [mehr...](#)

- Was bedeuten die Begriffe Online (NL) und Offline (FL) für die Lesertypen ?
- Welche Lese-Reichweiten haben Online oder Offline Leser ?

Planung & Errichtung [mehr...](#)

- Wie ist die Grundschialtung bei der Verwendung von Online Lesern (NL) ?
- Grundsätzlicher Aufbau / Schaltpläne von Anlagen mit Online Komponenten ?
- ⚠ Verbindung Online Leser (NL) CAT Leitung mit Installationsleitung ?

Programmierung [mehr...](#)

- Wie wird ein Online Leser (NL) manuell angelegt ?
- Einen manuell angelegten Online Leser (NL) mit dem realen Gerät verbinden ?

Betrieb [mehr...](#)

- Welche Alarmtöne an Online-Lesern (NL) gibt es ?
- Online Leser (NL), starke Verzögerung bei Rückmeldung über grüne LED ?

ist diese Version noch aktuell ?

DIN A4 quer

BCM access
Grundkomponenten

Online Leser
802-003-1100

Thema:

TCS TürControlSysteme AG
Geschwister-Scholl-Str. 7
39307 Genthin

Autor: Henry Winkelmann

Version: 1L Seite: 15 von: 78

zuletzt bearbeitet: 11.10.16 13:22:20

[zurück zu: alle Online Leser](#)

[Übersicht](#)

Handsender Leser NL 802-003-1410

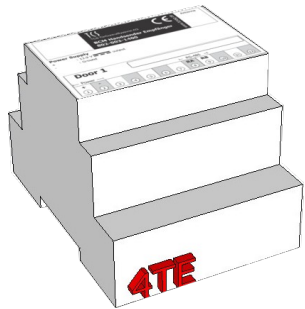

GSM gateway / Leser 802-003-4300

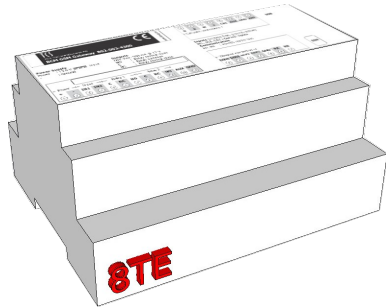

Wiegand Interface 802-003-1300

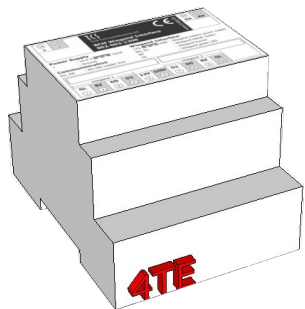

Detailwissen

Leistungsmerkmale

Gibt es Handsender zum Öffnen von Türen ?

Planung & Errichtung

Schaltpläne

Schaltpläne zum BCM GSM gateway wie in Anlagen einbinden ?

Welche Funktionalitäten können mit einem WIEGAND Interface realisiert werden ?

Was muss beim Betrieb von mehr als einem Handsender Empfänger beachtet werden ?

Programmierung

Betrieb

Fehlerbild

802-003-4300, GSM Gateway für BCM reagiert nicht auf "Leser suchen"

ist diese Version noch aktuell ?

[zurück zu: alle Online Leser](#)

[Übersicht](#)

<i>DIN A4 quer</i>		<i>ist diese Version noch aktuell ?</i>	
BCM access		Sonderleser Leser	
Grundkomponenten			
Thema:			
TCS	TürControlSysteme AG Geschwister-Scholl-Str. 7 39307 Genthin		Autor: Henry Winkelmann
	Version: 1L	Seite: 16	von: 78
	zuletzt bearbeitet: 11.10.16 13:22:20		

Online Leser, alle Bauformen

Detailwissen [+]

Leistungsmerkmale:

Technologie

- Welche Lese-Reichweiten haben Online oder Offline Leser ?
- UP Dosen Leser im BCM Programm ?
- Kann eine einfache Zutrittskontrolle nur mit Online Lesern (NL) aufgebaut werden ?
- Was wird unter der Funktion Anti-passback verstanden ?
- Gibt es verschiedene Typen der Anit-passback Funktion und wenn ja welche ?
- Haben Online Leser (NL) einen Sabotagekontakt ?
- Können Online Leser (NL) auch Automatiktüren ansteuern ?

Benutzerführung

- Welche Alarmtöne an Online-Lesern (NL) gibt es ?
- Welche Quittungs- und Hinweistöne gibt es an den Online Lesern (NL) ?
- Kann die Lautstärke der Quittungstöne an Online Lesern (NL) erhöht werden ?

Zeitkriterium

- Haben Online Leser (NL) einen automatischen Zeitplan zur Entriegelung des Türöffners ?
- Beherrscht der Online Leser (NL) die Dauer-AUF Funktion ?

ist diese Version noch aktuell ?

DIN A4 quer

BCM access
Grundkomponenten

Online Leser
802-003-1100

Thema:

TCS

TürControlSysteme AG
Geschwister-Scholl-Str. 7
39307 Genthin

Autor: Henry Winkelmann

Version: 1L **Seite:** 17 **von:** 78

zuletzt bearbeitet: 11.10.16 13:22:20

[zurück zu: Online Leser mit PIN](#)

[zurück zu: Online Leser](#)

[Übersicht](#)

Online Leser, alle Bauformen

● Detailwissen [+]

○ Planung & Errichtung

Handling

- Gibt es eine technische Zeichnung zu Online Leser (NL) ?
- Welche UP Dose passt unter die AP Online Leser ?
- Verbindung Online Leser (NL) CAT Leitung mit Installationsleitung ?
- Welche Montageabstände sind zwischen zwei Online Lesern (NL) einzuhalten ?
- Funktionsreichweite von Online Lesern mit und ohne TÖ ?
- Hilfsmittel für die Inbetriebnahme --> Online-Leser (NL) mit SLIM CAT.x

Schaltpläne

- Kopplung der TCS BUS Sprechanlage mit einer BCM Anlage ?
- Können Online Leser (NL) auch Automatiktüren ansteuern ?
- Einfache Kombination aus Induktionsschleife und Online Leser (NL), Parkhauszufahrt ?

Fehlerbild

- Welche Verdrahtungsfehler können beim Anschluss eines Online Lesers (NL) an ein Tür Interface (TIF) auftreten?

ist diese Version noch aktuell ?

DIN A4 quer

BCM access
Grundkomponenten

Planung
Online Leser

Thema:

TCS

TürControlSysteme AG
Geschwister-Scholl-Str. 7
39307 Genthin

Autor: Henry Winkelmann

Version: 1L Seite: 18 von: 78

zuletzt bearbeitet: 11.10.16 13:22:20

[zurück zu: Online Leser mit PIN](#)

[zurück zu: Online Leser](#)

[Übersicht](#)

Online Leser Programmierung, alle Bauformen

Detailwissen [+]

Programmierung

Erzeugen, Sperren...

- Wie wird ein Online Leser (NL) halbautomatisch angelegt ?
- Wie wird ein defekter Online Leser (NL) ausgetauscht ?
- Wie wird die Schreibfunktion am Online Leser (NL) aktiviert ?
- Wie wird ein Online Leser (NL) gelöscht ?
- Was versteht man unter der Adresse des Online Lesers (NL) ?
- Was ist bei der RS485 Adressvergabe der Online Leser (NL) zu beachten ?
- Wann muss die Leseradresse eingestellt werden ?
- Wann ist es sinnvoll die physikalische Adresse des Online Lesers (NL) zu ändern ?

Benutzerführung

- Wie wird die Ausgabe von Alarmtönen an Online-Lesern (NL) konfiguriert ?

Applikationen

- Geht es zu realisieren das Benutzer zwei oder mehrere PINs in einer Anlage benutzen können?

Fehlerbild

- Wie ermittelt man Firmware- und Hardwarestände der Online Leser (NL) ?

ist diese Version noch aktuell ?

DIN A4 quer

BCM access
Grundkomponenten

Programmierung
Online Leser

Thema:

TCS

TürControlSysteme AG
Geschwister-Scholl-Str. 7
39307 Genthin

Autor: Henry Winkelmann

Version: 1L Seite: 19 von: 78

zuletzt bearbeitet: 11.10.16 13:22:20

[zurück zu: Online Leser mit PIN](#)

[zurück zu: Online Leser](#)

[Übersicht](#)

Online Leser Betrieb (alle Bauformen)

● Detailwissen [+]

○ Betrieb

Handling

- Welche Betriebszustände kann ein Online Leser (NL) haben ?
- Wie ermittelt man Firmware- und Hardwarestände der Online Leser (NL) ?
- Wie wird ein Firmware Update bei Online Lesern (NL) durchgeführt?
- Was ist NORMALE bzw. UNZULÄSSIGE Benutzung einer Tür mit Online-Leser (NL) ?
- Durch "Anti-passback" oder "Blockiert" gesperrte Türen dennoch öffnen ?
- Dauer-AUF / Dauer-ZU Funktion, wie kann ich das Vergessen von Dauer-ZU absichern ?
- Wo bekomme ich Firmware updates für die BCM Online Leser her ?
- Was ist der aktuelle Firmware Stand für die Online Leser (NL) ?

Benutzerführung

- Welche Quittungs- und Hinweistöne gibt es an den Online Lesern (NL) ?

Fehlerbild

- PIN Code Eingaben und Kartenlesen werden ohne Abschlussquittung ignoriert ?
- Online-Leser (NL) in roter Textfarbe im Strukturbaum ?
- Ein Online Leser (NL) wird gleichzeitig als ONLINE und OFFLINE angezeigt ?
- Online Leser (NL), starke Verzögerung bei Rückmeldung über grüne LED ?
- Was passiert wenn der PIN Code zum Benutzer länger ist, als die Länge für diesen Leser definiert ist ?
- Was stimmt nicht, wenn meine PIN Code Eingabe die Tür nicht öffnet ?

ist diese Version noch aktuell ?

[zurück zu: Online Leser mit PIN](#)

[zurück zu: Online Leser](#)

[Übersicht](#)

DIN A4 quer

BCM access
Grundkomponenten

Betrieb
Online Leser

Thema:

TCS

TürControlSysteme AG
Geschwister-Scholl-Str. 7
39307 Genthin

Autor: Henry Winkelmann

Version: 1L Seite: 20 von: 78

zuletzt bearbeitet: 11.10.16 13:22:20

Online Leser AP mit Codetastatur (802-003-1110)

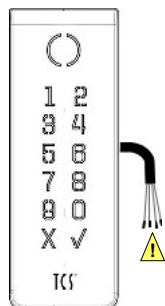

Online Leser AMI12410 mit Codetastatur AMI12420

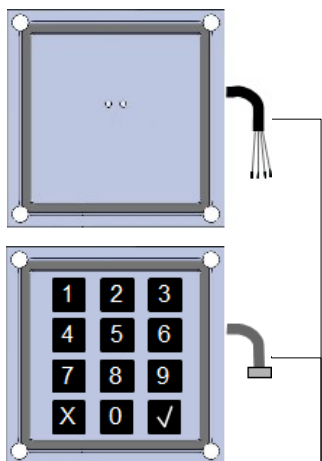

Zur Kompatibilität mit der AP
Version 802-003-1110 werden
immer beide Module benötigt !

Die ZAU Frontplatte muss mit 2
Montageöffnungen geplant
werden !

Detailwissen

Leistungsmerkmale [mehr...](#)

- Welche Form der PIN Code Eingaben sind möglich ?
- Werden PIN Codes als Schlüssel gezählt ?
- Was bedeuten die Begriffe Online (NL) und Offline (FL) für die Lesertypen ?
- Welche Lese-Reichweiten haben Online oder Offline Leser ?

Planung & Errichtung [mehr...](#)

- Wie ist die Grundschaltung bei der Verwendung von Online Lesern (NL) ?
- Grundsätzlicher Aufbau / Schaltpläne von Anlagen mit Online Komponenten ?
- ⚠ Verbindung Online Leser (NL) CAT Leitung mit Installationsleitung ?

Programmierung [mehr...](#)

- Wie wird ein Online Leser (NL) manuell angelegt ?
- Einen manuell angelegten Online Leser (NL) mit dem realen Gerät verbinden ?

Betrieb [mehr...](#)

- Welche Alarmtöne an Online-Lesern (NL) gibt es ?
- Online Leser (NL), starke Verzögerung bei Rückmeldung über grüne LED ?

ist diese Version noch aktuell ?

DIN A4 quer

BCM access
Grundkomponenten

Online Leser
802-003-1110

Thema:

TCS TürControlSysteme AG
Geschwister-Scholl-Str. 7
39307 Genthin

Autor: Henry Winkelmann

Version: 1L Seite: 21 von: 78

zuletzt bearbeitet: 11.10.16 13:22:20

[zurück zu: alle Online Leser](#)

[Übersicht](#)

Bauformen Offline Leser (FL):

Elektronischer Knaufzylinder

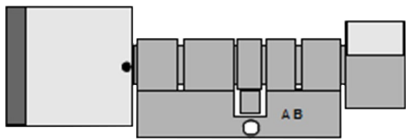

Elektronischer Türdrücker



Offline Leser in der AP Bauform



Offline Leser in der AMI Bauform

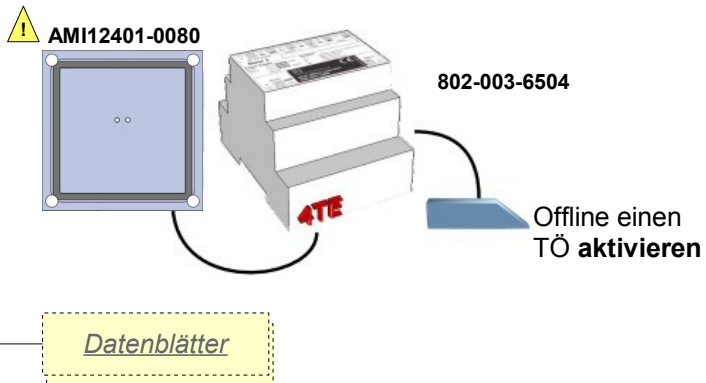

Varianten

- [Standard IP55 / IP66](#)
- [Antipanik IP55 / IP66](#)
- [Doppelknauf IP55 / IP66](#)

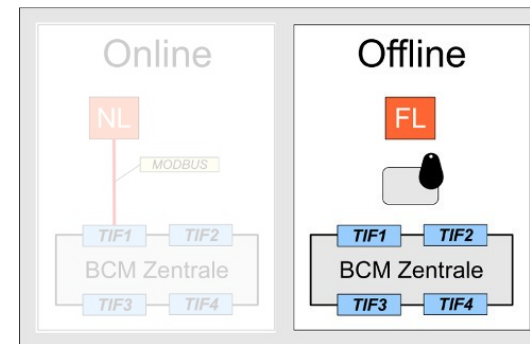

Detailwissen

Leistungsmerkmale [mehr...](#)

- [Was bedeuten die Begriffe Online \(NL\) und Offline \(FL\) für die Lesertypen ?](#)
- [Wie werden die Zutrittsrechte zum Offline Leser \(FL\) transportiert ?](#)

Planung & Errichtung [mehr...](#)

Programmierung [mehr...](#)

Betrieb [mehr...](#)

ist diese Version noch aktuell ?

DIN A4 quer		<i>ist diese Version noch aktuell ?</i>	
BCM access		Offline (FL)	
Grundkomponenten			
Thema:			
TCS	TürControlSysteme AG Geschwister-Scholl-Str. 7 39307 Genthin		Autor: Henry Winkelmann
	Version: 1L	Seite: 22	von: 78
	zuletzt bearbeitet: 11.10.16 13:22:20		

[Übersicht](#)

Version: Standard

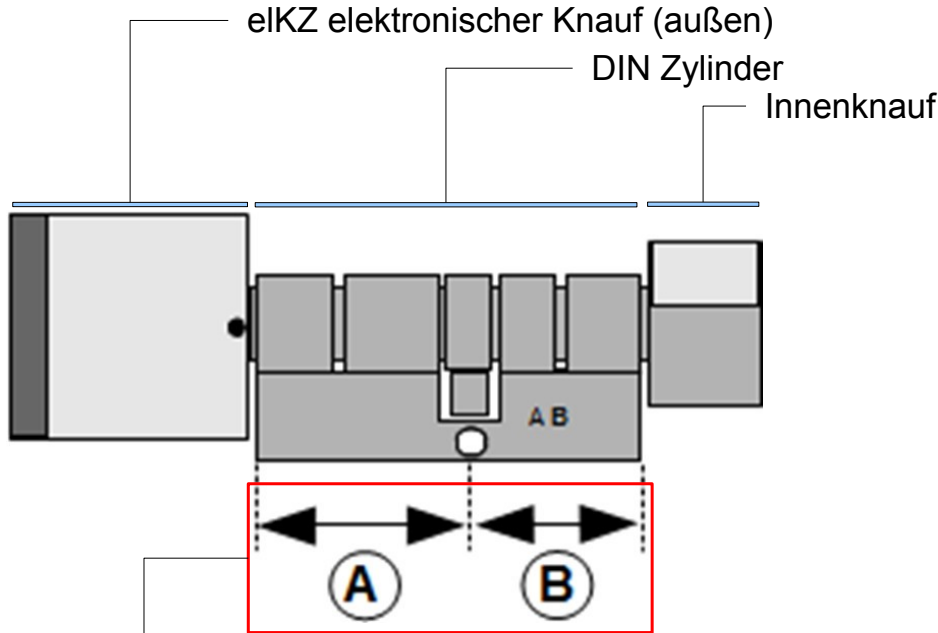

Das Maß A und B kann vertauscht werden, da der elKZ und der Innenknauf auf beiden Seiten passen !

Die Artikelnummer bildet sich daher für die Abmessung immer mit AABB, egal wie die Einbaulage bauseits ist !

Varianten:

- IP55 für Innen
- IP66 für Außen

		Maß A								
		30	35	40	45	50	55	60	65	70
Maß B	30	ab Lager verfügbar	ab Lager verfügbar	Lieferzeit 4-6 Wochen	Lieferzeit 4-6 Wochen	Lieferzeit 4-6 Wochen	Lieferzeit 4-6 Wochen	Lieferzeit 4-6 Wochen	Lieferzeit 4-6 Wochen	Lieferzeit 4-6 Wochen
	35	Lieferzeit 4-6 Wochen	ab Lager verfügbar	Lieferzeit 4-6 Wochen	Lieferzeit 4-6 Wochen	Lieferzeit 4-6 Wochen	Lieferzeit 4-6 Wochen	Lieferzeit 4-6 Wochen	Lieferzeit 4-6 Wochen	Lieferzeit 4-6 Wochen
	40	Lieferzeit 4-6 Wochen	Lieferzeit 4-6 Wochen	Lieferzeit 4-6 Wochen	ab Lager verfügbar	ab Lager verfügbar	Lieferzeit 4-6 Wochen	Lieferzeit 4-6 Wochen	Lieferzeit 4-6 Wochen	Lieferzeit 4-6 Wochen
	45	Lieferzeit 4-6 Wochen	Lieferzeit 4-6 Wochen	Lieferzeit 4-6 Wochen	Lieferzeit 4-6 Wochen	Lieferzeit 4-6 Wochen	Lieferzeit 4-6 Wochen	Lieferzeit 4-6 Wochen	Lieferzeit 4-6 Wochen	Lieferzeit 4-6 Wochen
	50	Lieferzeit 4-6 Wochen	Lieferzeit 4-6 Wochen	Lieferzeit 4-6 Wochen	Lieferzeit 4-6 Wochen	Lieferzeit 4-6 Wochen	Lieferzeit 4-6 Wochen	Lieferzeit 4-6 Wochen	Lieferzeit 4-6 Wochen	Lieferzeit 4-6 Wochen
	55	Lieferzeit 4-6 Wochen	Lieferzeit 4-6 Wochen	Lieferzeit 4-6 Wochen	Lieferzeit 4-6 Wochen	Lieferzeit 4-6 Wochen	Lieferzeit 4-6 Wochen	Lieferzeit 4-6 Wochen	Lieferzeit 4-6 Wochen	Lieferzeit 4-6 Wochen
	60	Lieferzeit 4-6 Wochen	Lieferzeit 4-6 Wochen	Lieferzeit 4-6 Wochen	Lieferzeit 4-6 Wochen	Lieferzeit 4-6 Wochen	Lieferzeit 4-6 Wochen	Lieferzeit 4-6 Wochen	Lieferzeit 4-6 Wochen	Lieferzeit 4-6 Wochen
	65	Lieferzeit 4-6 Wochen	Lieferzeit 4-6 Wochen	Lieferzeit 4-6 Wochen	Lieferzeit 4-6 Wochen	Lieferzeit 4-6 Wochen	Lieferzeit 4-6 Wochen	Lieferzeit 4-6 Wochen	Lieferzeit 4-6 Wochen	Lieferzeit 4-6 Wochen
	70	Lieferzeit 4-6 Wochen	Lieferzeit 4-6 Wochen	Lieferzeit 4-6 Wochen	Lieferzeit 4-6 Wochen	Lieferzeit 4-6 Wochen	Lieferzeit 4-6 Wochen	Lieferzeit 4-6 Wochen	Lieferzeit 4-6 Wochen	Lieferzeit 4-6 Wochen

ab Lager verfügbar
 Lieferzeit 4-6 Wochen

ist diese Version noch aktuell ?

DIN A4 quer

BCM access
Grundkomponenten

Detail: elKZ

Thema:

TCS

TürControlSysteme AG
Geschwister-Scholl-Str. 7
39307 Genthin

Autor: Henry Winkelmann
Version: 1L Seite: 23 von: 78
zuletzt bearbeitet: 11.10.16 13:22:20

[zurück zu Offline \(FL\)](#)
[Übersicht](#)

Version: Antipanik

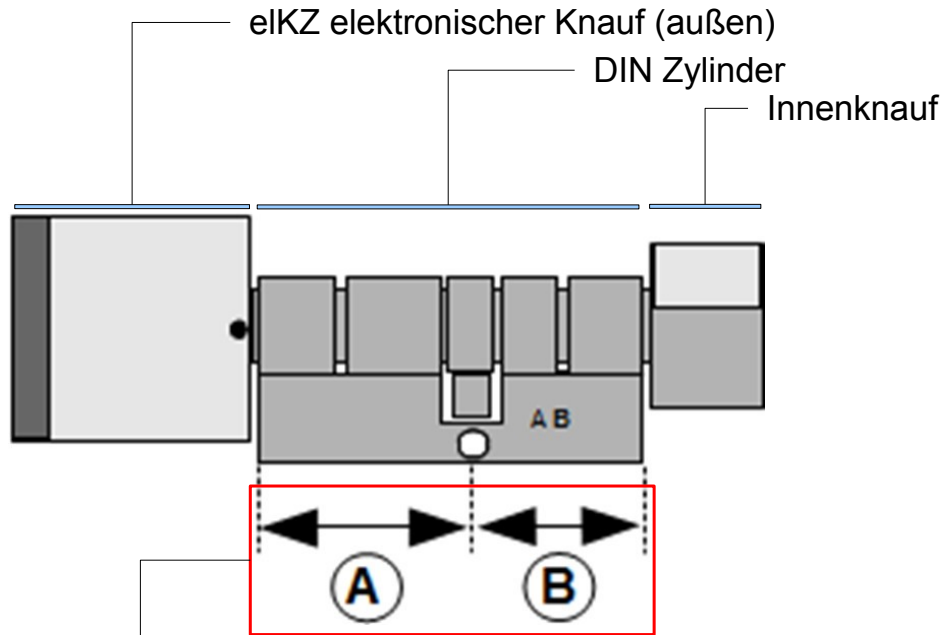

Das Maß A und B **können nicht vertauscht werden !**

Varianten:

- IP55 für Innen
- IP66 für Außen

		Maß A								
		30	35	40	45	50	55	60	65	70
Maß B	30									
	35									
	40									
	45									
	50									
	55									
	60									
	65									
70										

ab Lager verfügbar

Sonderartikel !

ist diese Version noch aktuell ?

DIN A4 quer

BCM access Grundkomponenten

Detail: elKZ

Thema:

TCS

TürControlSysteme AG
Geschwister-Scholl-Str. 7
39307 Genthin

Autor: Henry Winkelmann		
Version: 1L	Seite: 24	von: 78
zuletzt bearbeitet: 11.10.16 13:22:20		

[zurück zu Offline \(FL\)](#)
[Übersicht](#)

Version: Doppelknauf

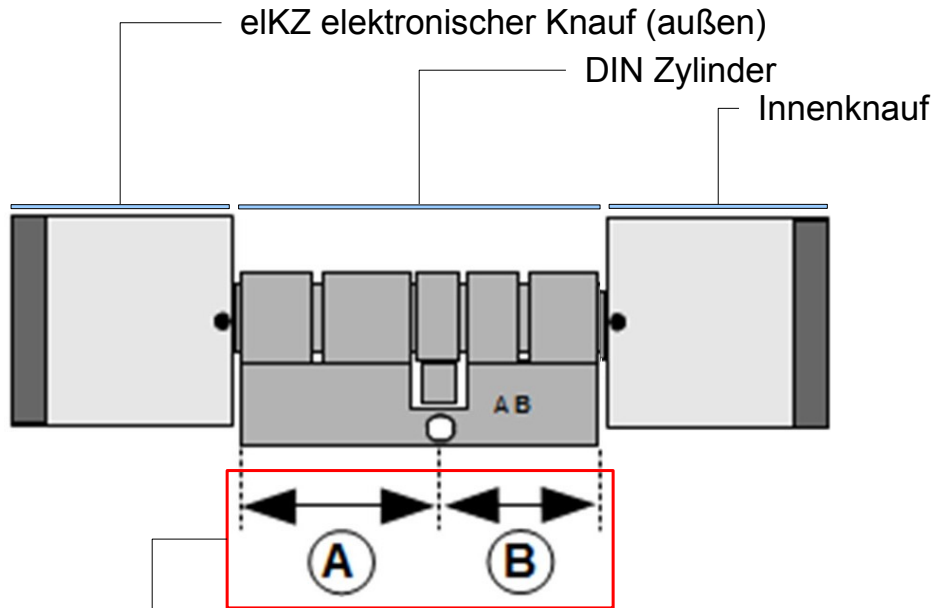

Das Maß A und B kann vertauscht werden, da der elKZ und der Innenknauf auf beiden Seiten passen !

Die Artikelnummer bildet sich daher für die Abmessung immer mit AABB, egal wie die Einbaulage bauseits ist !

Varianten:

- IP55 für Innen
- IP66 für Außen

		Maß A								
		30	35	40	45	50	55	60	65	70
Maß B	30									
	35									
	40									
	45									
	50									
	55									
	60									
	70									

- ab Lager verfügbar
- Sonderartikel !
- Technisch nicht realisierbar

ist diese Version noch aktuell ?

[zurück zu Offline \(FL\)](#)
[Übersicht](#)

<i>DIN A4 quer</i>		Detail: elKZ	
BCM access			
Grundkomponenten			
Thema:			
TCS	TürControlSysteme AG Geschwister-Scholl-Str. 7 39307 Genthin		Autor: Henry Winkelmann
	Version: 1L	Seite: 25	von: 78
	zuletzt bearbeitet: 11.10.16 13:22:20		

Offline Leser (FL)

Detailwissen [+]

Leistungsmerkmale

- *Welches Benutzerinterface (LED / Töne) gibt es bei Offline Lesern (FL) ?*
- *Panikfunktion bei BCM gewährleistet?*
- *BCM für Brandschutztüren geeignet?*
- *Sind unsere elektronischen Knaufzylinder VdS zertifiziert ?*

Zeitkriterien

- *Haben Offline Leser (FL) einen automatischen Zeitplan zur Aktivierung ?*

ist diese Version noch aktuell ?

[zurück zu Offline \(FL\)](#)

[Übersicht](#)

<i>DIN A4 quer</i>		BCM access		Offline (FL)	
		Grundkomponenten			
Thema:					
TCS	TürControlSysteme AG		Autor: Henry Winkelmann		
	Geschwister-Scholl-Str. 7		Version: 1L	Seite: 26	von: 78
	39307 Genthin		zuletzt bearbeitet: 11.10.16 13:22:20		

Offline Leser (FL)

Detailwissen [+]

Planung & Errichtung

Applikationen

- Das Prinzip Offline Zutritt
- Das Prinzip Offline+ Zutritt
- Das Prinzip Offline Türöffner Zutritt
- Das Prinzip Offline+ Türöffner Zutritt
- Was muss schon bei der Planung um Offline-Leser(FL) mit dem Kunden geklärt werden ?

Handling

- Wie gehe ich bei der Montage eines elektronischen Knaufzylinders (elKz) am besten vor?
- Wie wird das Zylindermaß zum Knaufzylinder bestimmt ?

Schaltpläne

- Schaltpläne zur Kopplung Offline AP Leser mit Offline Zentrale (1TIF) ?
- Schaltpläne zur Kopplung Offline AMI modular Leser mit Offline Zentrale (1TIF) ?
- Können wir an Türen - Offline (FL) einen Türöffner aktivieren ?
- Was muss bei der Planung des AMI basierten Offline Leser Set beachtet werden ?

Technologie

- Was versteht man unter einem Doppelknauf Zylinder und wie ist dieser zu realisieren?

ist diese Version noch aktuell ?

[zurück zu Offline \(FL\)](#)

[Übersicht](#)

<i>DIN A4 quer</i>		BCM access		Offline (FL)
		Grundkomponenten		
Thema:				
TCS	TürControlSysteme AG		Autor: Henry Winkelmann	
	Geschwister-Scholl-Str. 7		Version: 1L	Seite: 27 von: 78
	39307 Genthin		zuletzt bearbeitet: 11.10.16 13:22:20	

Offline Leser (FL)

● Detailwissen [+]

○ Programmierung

Handling

— Wann und Warum muss ein FL Wartungspaket verwendet werden ?

Erzeugen, Löschen ...

— Wie erzeuge und initialisiere ich Offline (FL) AP Leser?

— Wie wird ein Offline Leser (FL) manuell angelegt ?

— Einen manuell angelegten Offline Leser (FL) mit dem realen Gerät verbinden ?

— Wie wird ein Offline Leser (FL) halbautomatisch angelegt ?

— Wie wird ein Offline Leser (FL) gelöscht ?

— Wie aktiviere ich den Sicherheitscode ?

Zeitkriterium

— Wie wird die Schlüsselgültigkeitsdauer zur Prüfung an Offline Lesern (FL) konfiguriert ?

Fehlerbild

— Können beim Offline (FL) Leser Initialisieren weitere Fehler auftreten?

— Was passiert wenn ich die Programmierkarte am falschen Offline (FL) Leser initialisiere?

— Was passiert, wenn man für einen Offline Leser (FL) einen unzulässigen Zeitplan auswählt ?

ist diese Version noch aktuell ?

DIN A4 quer

BCM access Grundkomponenten

Offline (FL)

Thema:

TCS

TürControlSysteme AG
Geschwister-Scholl-Str. 7
39307 Genthin

Autor: Henry Winkelmann

Version: 1L Seite: 28 von: 78

zuletzt bearbeitet: 11.10.16 13:22:20

[zurück zu Offline \(FL\)](#)

[Übersicht](#)

Offline Leser (FL)

● **Detailwissen** [+]○ **Betrieb****Handling**

- Wie bekomme ich die Ereignisliste von meinen FL Lesern zu meiner Zentrale transportiert?
- Wie werden Ereignisse manuell vom Offline (FL) Leser zur Zentrale transportiert ?
- Welche Varianten gibt es die Ereignisliste vom Offline (FL) Leser zur Zentrale transportieren?
- eIKZ als FL Variante, Batteriewechsel <> interene Uhr ?
- Wie löse ich den Innenknauf wieder vom Zylinder ?
- 125kHz Kombi-Transponder lieferbar?

Fehlerbild

- Wie erkenne ich dass der Batteriestand beim Offline (FL) Zylinder eIKZ zu niedrig ist?
- Was kann ich tun wenn die Batterien beim Offline (FL) Zylinder vollständig leer sind?
- Fall: eIKZ FL Batterie alle ?
- Fall: eIKZ FL an der Tür und ausgesperrt ?
- elektronisches Knauf-Modul zerstört, wie weiter ?
- eIKZ Modul defekt, wie weiter ?

ist diese Version noch aktuell ?

DIN A4 quer

BCM access Grundkomponenten

Offline (FL)

Thema:

TCS

 TürControlSysteme AG
 Geschwister-Scholl-Str. 7
 39307 Genthin

Autor: Henry Winkelmann

Version: 1L Seite: 29 von: 78

zuletzt bearbeitet: 11.10.16 13:22:20

[zurück zu Offline \(FL\)](#)[Übersicht](#)

Schlüssel (Typen):

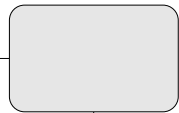

Karte (DIN ISO)

MIFARE classic
MIFARE DESFire EV1

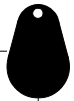
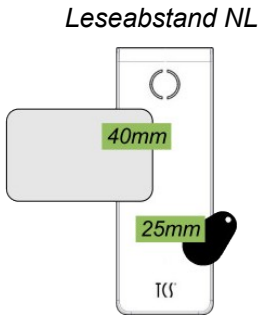

Tag

MIFARE classic
MIFARE DESFire EV1

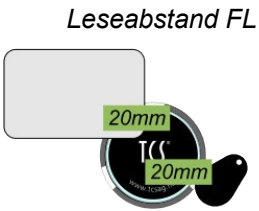

PIN



MobilTelNr



Handsender

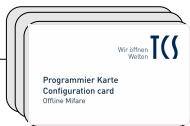

Sonderkartensatz FL Leser



Datenblätter

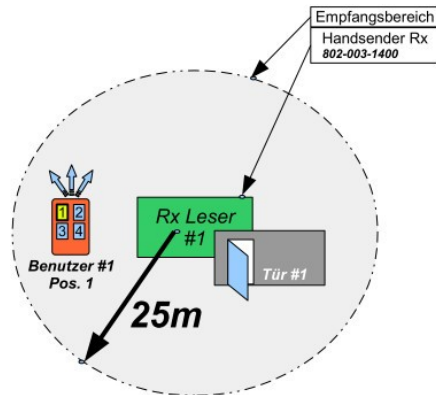

ist diese Version noch aktuell ?

DIN A4 quer

BCM access Grundkomponenten Schlüssel

Thema:



TürControlSysteme AG
Geschwister-Scholl-Str. 7
39307 Genthin

Autor: Henry Winkelmann

Version: 1L Seite: 30 von: 78

zuletzt bearbeitet: 11.10.16 13:22:20

Übersicht

MIFARE Schlüssel

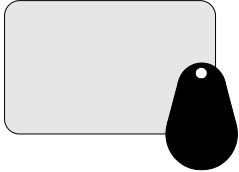

Wie ist der Ablauf zum Batteriewechsel am Handsender ?

Detailwissen

Leistungsmerkmale:

- Welche Leseabstände werden mit Online oder Offline Lesern realisiert ?
- Wie werden die Zutrittsrechte zum Offline Leser (FL) transportiert ?

Planung & Errichtung [mehr...](#)

- Welche Rückwirkung hat die Einbausituation auf die Reichweite ?
- Können MIFARE Schlüssel aus anderen Quellen auch verwendet werden ?

Programmierung [mehr...](#)

- Wie wird die Schlüsselgültigkeitsdauer konfiguriert ?
- Wie wird ein verlorener Schlüssel korrekt im System administriert ?

Betrieb [mehr...](#)

- Wie werden Ereignisse manuell vom Offline (FL) Leser zur Zentrale transportiert ?

ist diese Version noch aktuell ?

[zurück zu Schlüssel](#)

[Übersicht](#)

DIN A4 quer

BCM access
Grundkomponenten

Handsender

Thema:

TCS

TürControlSysteme AG
Geschwister-Scholl-Str. 7
39307 Genthin

Autor: Henry Winkelmann

Version: 1L Seite: 31 von: 78

zuletzt bearbeitet: 11.10.16 13:22:20

Handsender

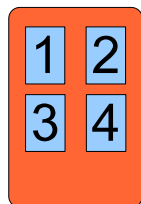

Detailwissen

Leistungsmerkmale:

Gibt es Handsender zum Öffnen von Türen ?

Planung & Errichtung

Handsender Empfänger Sets (802-003-1410) wie planen ?

Programmierung

Wie ist der Zusammenhang Handsender Taste und Schlüssel ID ?

Wie werden die Handsender (806-000-4000) in das System eingebunden ?

Wie funktioniert das Hinzufügen neuer Schlüssel zum meiner Anlage?

Wie wird die Schlüsselgültigkeitsdauer konfiguriert ?

Wie wirken sich verlorene Schlüssel auf die Anzahl der zulässigen Benutzer/Schlüssel aus ?

Betrieb

Wie ist der Ablauf zum Batteriewechsel am Handsender ?

Wie wird ein verlorener Schlüssel korrekt im System administriert ?

ist diese Version noch aktuell ?

DIN A4 quer

BCM access
Grundkomponenten

Handsender

Thema:

TCS TürControlSysteme AG
Geschwister-Scholl-Str. 7
39307 Genthin

Autor: Henry Winkelmann

Version: 1L Seite: 32 von: 78

zuletzt bearbeitet: 11.10.16 13:22:20

[zurück zu Schlüssel](#)

[Übersicht](#)

Mobil Telefon Nummer

+49 174 16

● **Detailwissen**

○ **Leistungsmerkmale:**

— Gibt es eine Möglichkeit eine Mobiltelefonnummer als Schlüssel zu verwenden ?

○ **Planung & Errichtung**

- Anordnung GSM Gateway und Antenne
- alternative Bauform für die Antenne
- maximaler Abstand zwischen GSM Gateway und BCM Zentrale
- Kombination GSM Gateway mit Online Leser (NL) an der gleichen Tür
- Kombination GSM Gateway mit Online Leser (NL) am gleichen Ort, verschiedene Türen
- Wie funktioniert das Hinzufügen neuer Schlüssel zum meiner Anlage?
- Wie wirken sich verlorene Schlüssel auf die Anzahl der zulässigen Benutzer/Schlüssel aus ?

○ **Programmierung**

— Wie muss die Telefonnummer als Schlüssel ID eingetragen werden ?

○ **Betrieb**

ist diese Version noch aktuell ?

[zurück zu Schlüssel](#)

[Übersicht](#)

<i>DIN A4 quer</i>		BCM access		MobilTelNr
		Grundkomponenten		
Thema:				
TCS	TürControlSysteme AG		Autor: Henry Winkelmann	
	Geschwister-Scholl-Str. 7		Version: 1L	Seite: 33 von: 78
	39307 Genthin		zuletzt bearbeitet: 11.10.16 13:22:20	

PIN Code



Detailwissen

Leistungsmerkmale:

- Welche Form der PIN Code Eingaben sind möglich ?
- Ein Benutzer hat einen PIN Code und einen Schlüssel, welche Kombinationen sind möglich ?

Planung & Errichtung

- Werden PIN Codes als Schlüssel gezählt ?
- Geht es zu realisieren das Benutzer zwei oder mehrere PINs in einer Anlage benutzen können?

Programmierung

- Welche Form der PIN Code Eingaben sind möglich ?
- Wie wird die Schlüsselgültigkeitsdauer konfiguriert ?
- Wie funktioniert das Hinzufügen neuer Schlüssel zum meiner Anlage?

Betrieb

- Wie wird ein verlorener Schlüssel korrekt im System administriert ?
- **Fehlerbild**
- PIN Code Eingaben und Kartenlesen werden ohne Abschlussquittung ignoriert ?
- Was stimmt nicht, wenn meine PIN Code Eingabe die Tür nicht öffnet ?
- Was passiert wenn der PIN Code zum Benutzer länger ist, als die Länge für diesen Leser definiert ist ?

ist diese Version noch aktuell ?

[zurück zu Schlüssel](#)

[Übersicht](#)

<i>DIN A4 quer</i>		BCM access		Handsender
		Grundkomponenten		
Thema:				
TCS	TürControlSysteme AG		Autor: Henry Winkelmann	
	Geschwister-Scholl-Str. 7		Version: 1L	Seite: 34 von: 78
	39307 Genthin		zuletzt bearbeitet: 11.10.16 13:22:20	

Schlüssel

- **Detailwissen** [+]
- **Leistungsmerkmale**

ist diese Version noch aktuell ?

[zurück zu Schlüssel](#)

[Übersicht](#)

<i>DIN A4 quer</i>	
BCM access Grundkomponenten	Offline (FL)
Thema:	
TCS TürControlSysteme AG Geschwister-Scholl-Str. 7 39307 Genthin	Autor: Henry Winkelmann
	Version: 1L Seite: 35 von: 78
	zuletzt bearbeitet: 11.10.16 13:22:20

Schlüssel

● **Detailwissen [+]**

○ **Planung & Errichtung**

Technologie

- Wie kann die MIFARE Karte mit anderen Anwendungen zusammenarbeiten ?
- Können in einer Anlage beide MIFARE® Technologien gleichzeitig eingesetzt werden ?

ist diese Version noch aktuell ?

[zurück zu Schlüssel](#)

[Übersicht](#)

<i>DIN A4 quer</i>		BCM access		Offline (FL)	
		Grundkomponenten			
Thema:					
TCS	TürControlSysteme AG Geschwister-Scholl-Str. 7 39307 Genthin			Autor: Henry Winkelmann	
				Version: 1L	Seite: 36
				von: 78	
			zuletzt bearbeitet: 11.10.16 13:22:20		

Schlüssel

Detailwissen [+]

Programmierung

Handling

— Wie kann beim Anlernen von Schlüsseln Chaos vermieden werden ?

Erzeugen, Sperren...

- Wie wirken sich verlorene Schlüssel auf die Anzahl der zulässigen Benutzer/Schlüssel aus ?
- Wie wird ein verlorener Schlüssel korrekt am Offline Leser (FL) gesperrt ?
- Wie funktioniert das Hinzufügen neuer Schlüssel zum meiner Anlage?
- Gibt es bei der Initialisierung von MIFARE® Tags/ Karten Unterschiede?
- Warum sollte man bei der Gültigkeitsdauer der Schlüssel an Offline Leser (FL) nicht den Default Wert beibehalten?

Wartungspaket

- Wann und Warum muss ein FL Wartungspaket verwendet werden ?
- Wie initialisiere ich das FL Wartungspaket?
- Das BCM Wartungspaket: Welche Karten sind dort enthalten und was sind die Funktionen der Karten?

Technologie

- Wie kann die MIFARE Karte mit anderen Anwendungen zusammenarbeiten ?
- Können in einer Anlage beide MIFARE® Technologien gleichzeitig eingesetzt werden ?

ist diese Version noch aktuell ?

[zurück zu Schlüssel](#)

[Übersicht](#)

<i>DIN A4 quer</i>		BCM access		Offline (FL)	
		Grundkomponenten			
Thema:					
TCS		TürControlSysteme AG Geschwister-Scholl-Str. 7 39307 Genthin		Autor: Henry Winkelmann	
				Version: 1L Seite: 37 von: 78	
				zuletzt bearbeitet: 11.10.16 13:22:20	

Schlüssel

Detailwissen [+]

Betrieb

Handling

- Funktionieren unsere MIFARE® Tags/ Karten eigentlich auf der ganzen Fläche des Lesers?
- Wie kann ein gefundener Schlüssel identifiziert werden ?
- Wie wird ein gelöschter Schlüssel bei Wiederverwendung behandelt ?

Fehlerbild

- Offline-Leser (FL) werten die Schlüsselgültigkeit nicht richtig aus ?

ist diese Version noch aktuell ?

DIN A4 quer

BCM access
Grundkomponenten

Offline (FL)

Thema:

TCS

TürControlSysteme AG
Geschwister-Scholl-Str. 7
39307 Genthin

Autor: Henry Winkelmann

Version: 1L Seite: 38 von: 78

zuletzt bearbeitet: 11.10.16 13:22:20

[zurück zu Schlüssel](#)

[Übersicht](#)

Varianten der Zentralen

Standard: 2 TIF / 4 TIF, incl. Netzgerät

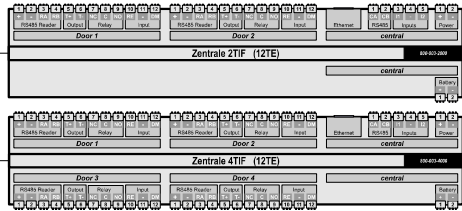

800-003-2100

800-003-4100

PoE: 2 TIF / 4 TIF

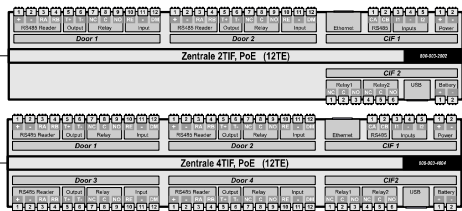

800-003-2002

800-003-4004

Sonder: Aufzug, 10 Haltestellen, incl. Netzgerät



800-003-6110

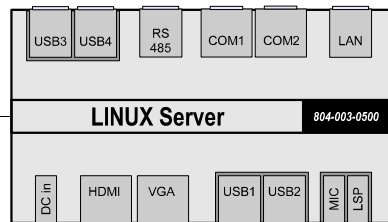

804-003-0500

Datenblätter

Türinterface TIF

LAN Vernetzung

LED / Tasten

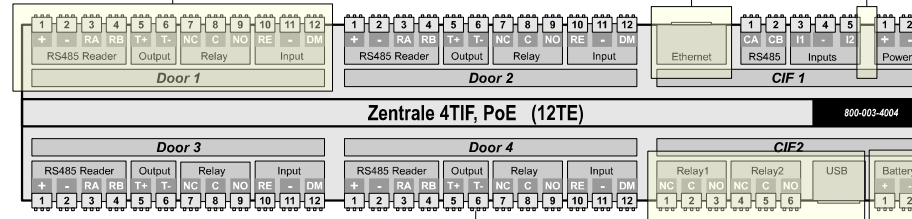

Montage / Schaltschrank

Backup

PoE Erweiterung

LAN Vernetzung

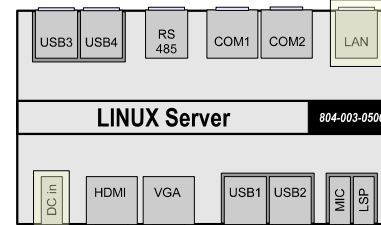

Spannungsversorgung

ist diese Version noch aktuell ?

DIN A4 quer

BCM access
Grundkomponenten

Zentralen

Thema:

TCS

TürControlSysteme AG
Geschwister-Scholl-Str. 7
39307 Genthin

Autor: Henry Winkelmann
Version: 1L **Seite:** 39 **von:** 78
zuletzt bearbeitet: 11.10.16 13:22:20

Übersicht

LINUX Server
Spannungsversorgung

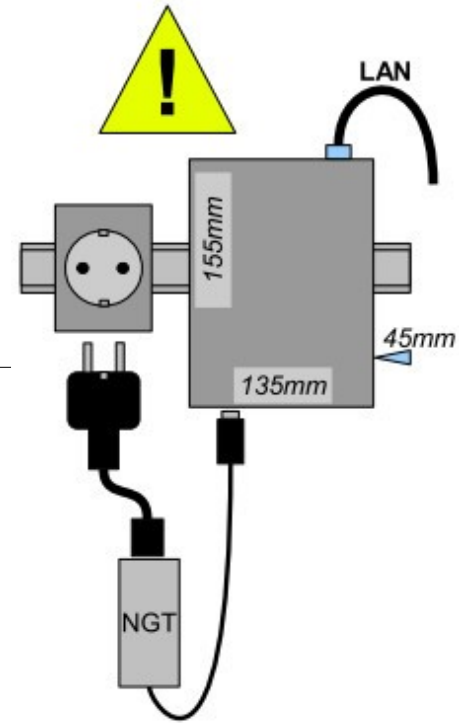

● **Detailwissen**

○ Leistungsmerkmale

○ **Planung & Errichtung**

└ Welche Eigenschaften müssen beim LINUX Server berücksichtigt werden ?

○ Programmierung

○ Betrieb

ist diese Version noch aktuell ?

DIN A4 quer

BCM access
Grundkomponenten

Zentrale: Server

Thema:

TCS

TürControlSysteme AG
Geschwister-Scholl-Str. 7
39307 Genthin

Autor: Henry Winkelmann		
Version: 1L	Seite: 40	von: 78
zuletzt bearbeitet: 11.10.16 13:22:20		

[zurück zu Zentralen](#)

[Übersicht](#)

Zentralen Montage

● Detailwissen

○ Leistungsmerkmale

— Kann eine BCM Zentrale / der Schaltschrank mit einem Sabotagekontakt ausgestattet werden ?

○ Planung & Errichtung

Applikation

- Variantenschaltpläne: Online an Zentrale ?
- Schaltpläne zur Kopplung BCM mit einer Aufzugsanlage ?
- BCM Zentralen im Netzwerk suchen ?

○ Programmierung

○ Betrieb

Handling

— Wie die Konfiguration über ein Backup sichern ?

Fehlerbild

- Firmware Aktualisierung - MASTER Anlage
- Firmware Aktualisierung - MASTER - SLAVE Anlage

ist diese Version noch aktuell ?

[zurück zu Zentralen](#)

[Übersicht](#)

<i>DIN A4 quer</i>		BCM access		Zentralen: Montage	
		Grundkomponenten			
Thema:					
TCS		TürControlSysteme AG		Autor: Henry Winkelmann	
		Geschwister-Scholl-Str. 7		Version: 1L Seite: 41 von: 78	
		39307 Genthin		zuletzt bearbeitet: 11.10.16 13:22:20	

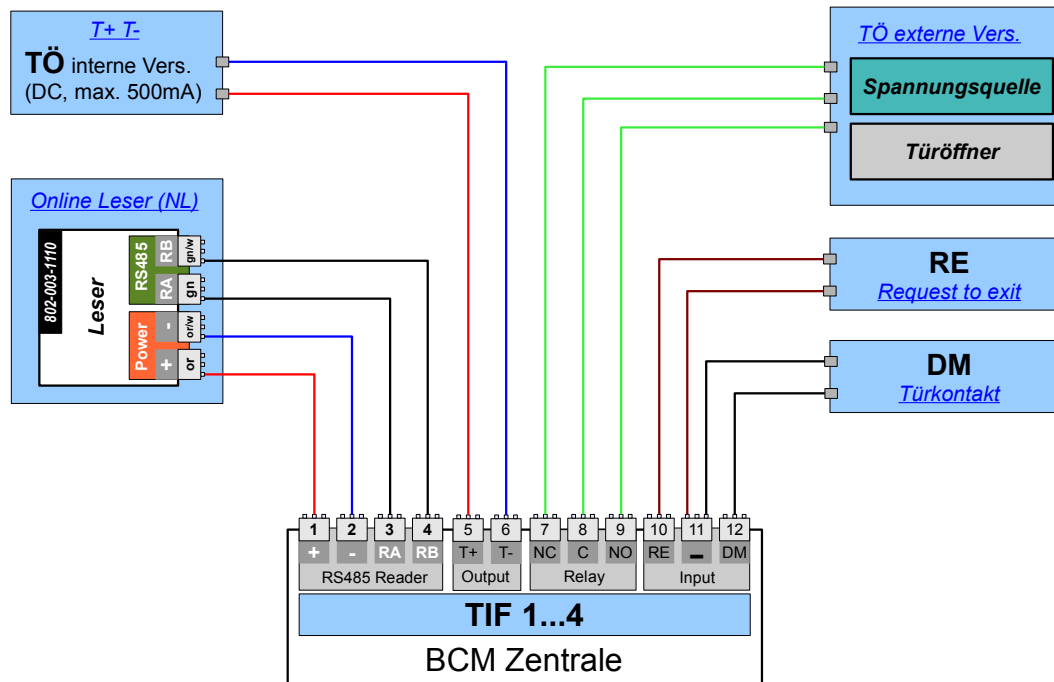
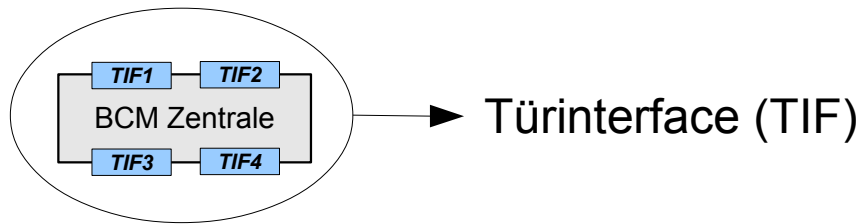

ist diese Version noch aktuell ?

DIN A4 quer

BCM access Grundkomponenten

TIF

Thema:

TCS TürControlSysteme AG
Geschwister-Scholl-Str. 7
39307 Genthin

Autor: Henry Winkelmann
Version: 1L Seite: 42 von: 78
zuletzt bearbeitet: 11.10.16 13:22:20

[zurück zu Zentralen](#)

[Übersicht](#)

Request to Exit (RE)
Door monitor (DM)

● **Detailwissen**

○ **Leistungsmerkmale**

- *Können dauerhaft offene Türen einen Alarm auslösen ?*
- *Können dauerhaft offene Türen sichtbar gemacht werden ?*

○ **Planung & Errichtung**

- **Applikation**
Wofür ist der RE-Eingang im TIF gedacht und was kann noch damit realisiert werden ?
- **Erzeugen, Sperren...**
Wie müssen RE-Taster ausgeführt und konfiguriert werden ?
- *Wie müssen DM-Türkontakte ausgeführt und konfiguriert werden ?*

○ **Programmierung**

- **Erzeugen, Sperren...**
Wie müssen RE-Taster ausgeführt und konfiguriert werden ?
- *Wie müssen DM-Türkontakte ausgeführt und konfiguriert werden ?*

○ **Betrieb**

- **Fehlerbild**
Wie kann die Fehlersuche an DM und RE ablaufen ?

ist diese Version noch aktuell ?

[zurück zu: TIF](#)

[Übersicht](#)

<i>DIN A4 quer</i>		BCM access		RE / DM	
		Grundkomponenten		Details	
Thema:					
TCS		TürControlSysteme AG Geschwister-Scholl-Str. 7 39307 Genthin		Autor: Henry Winkelmann	
				Version: 1L Seite: 43 von: 78	
				zuletzt bearbeitet: 11.10.16 13:22:20	

Relaisausgang (COM,NO,NC) Transistorausgang (T+, T-)

Detailwissen

Leistungsmerkmale

Planung & Errichtung

Schaltpläne

- Kopplung der TCS BUS Sprechanlage mit einer BCM Anlage ?
- Welche Ausgänge bietet das Türinterface (TIF) zur Steuerung des TÖ ?
- Funktionsreichweite des MEDIATOR Linear Türöffner ?
- Wenn notwendig, wie muss ein MEDIATOR in ein USV Konzept eingebunden werden ?

Programmierung

Erzeugen, Sperren...

- Wie werden die TIF Ausgänge programmiert ?

Applikation

- Wie können die Ausgänge im TIF beliebig angesteuert werden ?
- Kann man ein freies TIF als Schaltuhr "umnutzen"?

Fehlerbild

- Wie weise ich die korrekten Tür Öffner (TÖ) Funktionen nach?
- Was kann bei der Ansteuerung eines Mediators falsch gemacht werden ?

Betrieb

Benutzerführung

- Wie erfolgt die Statusanzeige im WebInterface (GUI)

ist diese Version noch aktuell ?

[zurück zu: TIF](#)

[Übersicht](#)

DIN A4 quer

BCM access Grundkomponenten

TÖ Details

Thema:

TCS

TürControlSysteme AG
Geschwister-Scholl-Str. 7
39307 Genthin

Autor: Henry Winkelmann

Version: 1L Seite: 44 von: 78

zuletzt bearbeitet: 11.10.16 13:22:20

LAN Vernetzung der Zentralen

Lokale Vernetzung (LAN)

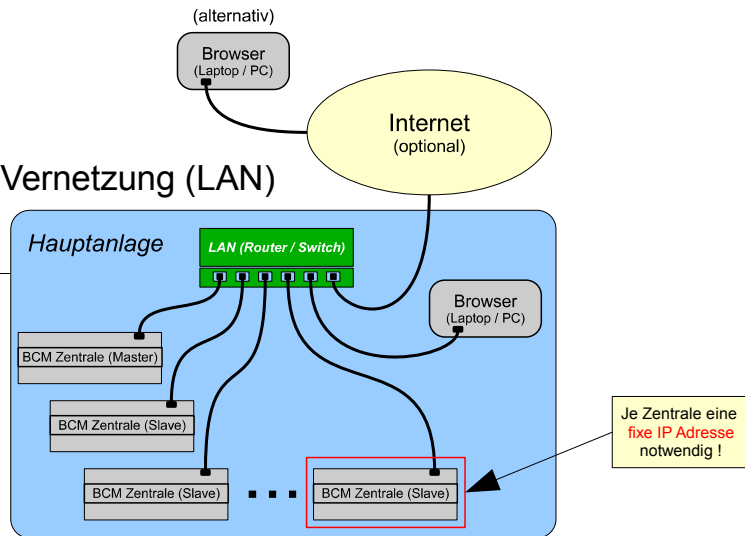

- **Detailwissen**
- **Leistungsmerkmale**
- **Planung & Errichtung** [mehr...](#)
- **Programmierung** [mehr...](#)
- **Betrieb** [mehr...](#)

globale Vernetzung

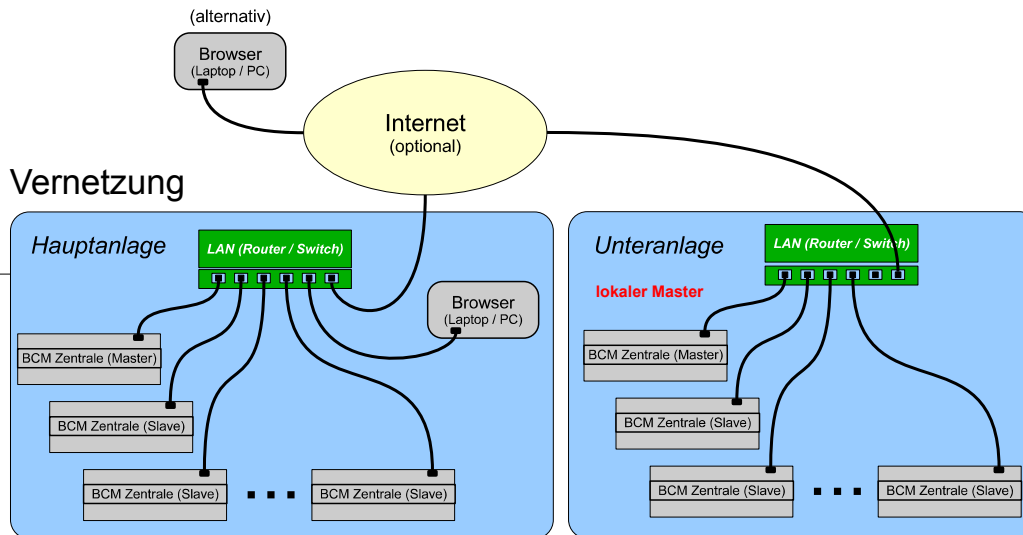

ist diese Version noch aktuell ?

DIN A4 quer		BCM access	
Grundkomponenten		LAN Netzwerk	
Thema:			
TCS	TürControlSysteme AG Geschwister-Scholl-Str. 7 39307 Genthin		Autor: Henry Winkelmann
	Version: 1L	Seite: 45	von: 78
	zuletzt bearbeitet: 11.10.16 13:22:20		

[zurück zu Zentralen](#) [Übersicht](#)

Zentrale Planung & Errichtung

● Detailwissen [+]

○ Planung & Errichtung

Handling

- Was versteht man unter Sonderinbetriebnahme Leser und Wie wird er konfiguriert?
- Wie erfolgt der Zugriff auf die Software und was muss dafür vorhanden sein ?
- Wie finde ich heraus ob der Flash Player auf meinem Laptop/PC installiert ist?

Schaltpläne

- Grundsätzlicher Aufbau / Schaltpläne von Anlagen mit Online Komponenten ?

Technologie

- Kann eine Zentrale statt über LAN auch über WLAN eingebunden werden ?
- Dürfen Zentralen aus einem Netzgerät parallel versorgt werden ?
- Welche Schnittstellenerweiterung bringen die PoE Zentralen mit ?
- Anti-passback Funktion
- Wie richte ich die DynDNS Adresse in meinem Router ein?

ist diese Version noch aktuell ?

DIN A4 quer

BCM access
Grundkomponenten

Zentralen
Planung

Thema:

TCS

TürControlSysteme AG
Geschwister-Scholl-Str. 7
39307 Genthin

Autor: Henry Winkelmann

Version: 1L Seite: 46 von: 78

zuletzt bearbeitet: 11.10.16 13:22:20

[zurück zu Zentralen](#)

[Übersicht](#)

Zentrale Programmierung

● Detailwissen

○ Programmierung [mehr...](#)

Handling

- [BCM Zentralen im Netzwerk suchen ?](#)
- [1:1 Verbindung zwischen BCM Zentrale und Laptop ohne feste IP nutzen ?](#)

Erzeugen, Sperren...

- [Wie passt man die Default IPv4 Adresse an das Kundennetzwerk an?](#)
- [Wie binde ich neue Zentralen an meine vorhandene Masterzentrale an?](#)
- [Wie konfiguriert man zwei oder mehr Zentralen in verschiedenen LAN Netzwerken?](#)
- [Kann ich meine BCM-Zentrale per WLAN zu meinem Netzwerk hinzufügen?](#)
- [Was bedeuten die beiden Ergebnisse \(? oder !\) nach dem Suchen von Zentralen](#)
- [Wie wird die Funktion Anti-Passback konfiguriert ?](#)
- [Was passiert bei vorzeitigem Abbruch von "Konfiguration wird aktualisiert" ?](#)
- [Wie und Wann lege ich den Anlagen Strukturbaum an?](#)
- [Beim Löschen im Strukturbaum kommt eine Fehlermeldung, Ursache ?](#)
- [Wie kann ich einen Verweis auf unseren technischen Support hinterlegen ?](#)
- [Wie wird die Funktionalität Booking in der BCM Zentrale konfiguriert?](#)
- [Wie übertrage ich schnell eine Zutrittsgruppe auf viele Benutzer gleichzeitig ?](#)

ist diese Version noch aktuell ?

DIN A4 quer

BCM access
Grundkomponenten

Zentralen
Programmierung

Thema:

TCS TürControlSysteme AG
Geschwister-Scholl-Str. 7
39307 Genthin

Autor: Henry Winkelmann

Version: 1L Seite: 47 von: 78

zuletzt bearbeitet: 11.10.16 13:22:20

[zurück zu Zentralen](#)

[Übersicht](#)

Zentrale Programmierung

Detailwissen

Programmierung [zurück...](#)

Technologie

- Wozu benötige ich überhaupt eine Portweiterleitung?
- Wie konfiguriere ich eine Portweiterleitung?

Fehlerbild

- Kann eine Master Zentrale eine weitere Master Zentrale einbinden ?
- BCM Zentralen auf der default IP mit abweichendem LogIn (Fehler)
- Was tun wenn das TCS Zentralen Suchwerkzeug nicht durch das Netzwerk kommt ?
- Kann ich nach einem IP Reset an der BCM Zentrale die IPv4 Adresse mit dem TCS Zentralen Suchwerkzeug verändern?
- Fehlermeldung: "Höchstanzahl der zulässigen Zentralen..." Was ist die Ursache ?



die Step by Step Inbetriebnahme wird hier beschrieben !

ist diese Version noch aktuell ?

DIN A4 quer

BCM access
Grundkomponenten

Zentralen
Programmierung[+]

Thema:

TCS

TürControlSysteme AG
Geschwister-Scholl-Str. 7
39307 Genthin

Autor: Henry Winkelmann

Version: 1L **Seite:** 48 **von:** 78

zuletzt bearbeitet: 11.10.16 13:22:20

[zurück zu Zentralen](#)

[Übersicht](#)

Zentrale Betrieb

Detailwissen [+]

Betrieb

Handling [mehr...](#)

- Wie / wo finde ich die HW und SW Versionen der BCM Zentrale ?
- Wie kann die Konfiguration einer Zentrale über ein Backup gesichert werden ?
- Kann ich das grafische Benutzerinterface (GUI) mit einem mobilen Gerät bedienen und was geht ?
- Kann man die Login Versuche in der Ereignisliste verfolgen ?
- Wo bekomme ich Firmware updates für die BCM Zentrale her ?
- Was ist der aktuelle Firmware Stand für die BCM Zentrale ?
- Was ist der aktuelle Versionsstand für den Anwendungsmanager ?

Fehlerbild [mehr...](#)

- Werkseinstellung laden - OEM Erscheinungsbild geht verloren ?
- Firmware Aktualisierung - MASTER Anlage
- Firmware Aktualisierung - MASTER - SLAVE Anlage
- Fehlermeldung bei der Aktualisierung von einer SLAVE Zentrale ?

ist diese Version noch aktuell ?

DIN A4 quer

BCM access Grundkomponenten

Zentralen Betrieb

Thema:

TCS TürControlSysteme AG
Geschwister-Scholl-Str. 7
39307 Genthin

Autor: Henry Winkelmann

Version: 1L Seite: 49 von: 78

zuletzt bearbeitet: 11.10.16 13:22:20

[zurück zu Zentralen](#)

[Übersicht](#)

Zentrale Betrieb

Detailwissen [+]

Betrieb

Handling

- Auf der Startseite weicht die angezeigte [Zeit der Zentrale] von der PC Uhrzeit ab.
- Wie kann der aktuelle Netzwerk-Status der Zentralen ermittelt werden ?
- Gibt es ein Inbetriebnahme Handbuch / Leitfaden für BCM Access ?
- Kann ich meine bestehende BCM Anlage erweitern?

ist diese Version noch aktuell ?

[zurück zu Zentralen](#)

[Übersicht](#)

<small>DIN A4 quer</small>		BCM access		Zentralen	
		Grundkomponenten		Betrieb [+]	
<small>Thema:</small>					
TCS TürControlSysteme AG Geschwister-Scholl-Str. 7 39307 Genthin				<small>Autor:</small> Henry Winkelmann	
				<small>Version:</small> 1L <small>Seite:</small> 50 <small>von:</small> 78	
<small>zuletzt bearbeitet:</small> 11.10.16 13:22:20					

Zentrale Betrieb

Detailwissen [+]

Betrieb

Fehlerbild

- Wie tausche ich die defekte Master-Zentrale in meiner BCM Anlage?
- Wie tausche ich die defekte Slave-Zentrale in meiner BCM Anlage?
- Gibt es eine alternative Methode eine BCM Master-Zentrale zu ersetzen?
- Nova 2.0 / Anwendungsmanager kann nicht funktionsfähig gestartet werden ?
- Wieviele Zeilen passen in die Suche der Ereignisliste?
- Folgen des Ereignisspeicher Überlaufs ?
- Wie nutzt man im Fehlerfall die Liste der Ereignisse zur Analyse ?
- Hat ein Stromausfall Auswirkungen auf die Systemzeit ?
- Slave Zentrale kann nicht über dnydns erreicht werden ?
- Was passiert wenn das Netzgerät an den Klemmen [Batt +/-] angeschlossen wird ?

ist diese Version noch aktuell ?

DIN A4 quer

BCM access Grundkomponenten

Zentralen Betrieb [+]

Thema:

TCS

TürControlSysteme AG
Geschwister-Scholl-Str. 7
39307 Genthin

Autor: Henry Winkelmann

Version: 1L Seite: 51 von: 78

zuletzt bearbeitet: 11.10.16 13:22:20

[zurück zu Zentralen](#)

[Übersicht](#)

Backup der Zentralen

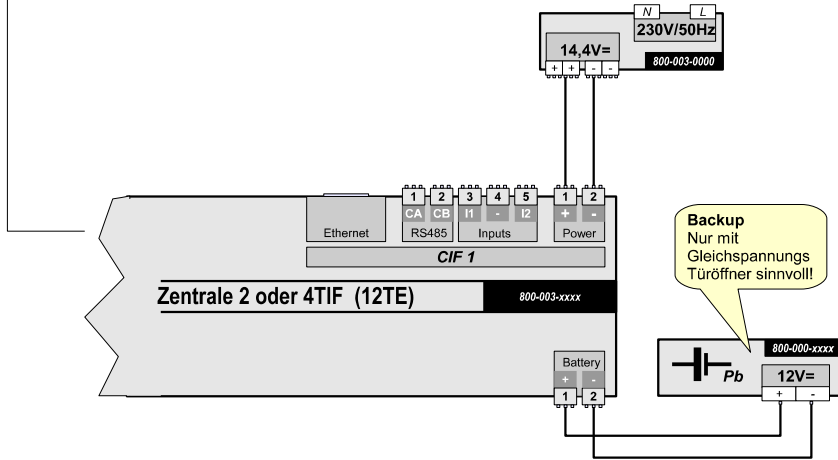

- Detailwissen
- Leistungsmerkmale
- Planung & Errichtung
- Programmierung
- Betrieb

ist diese Version noch aktuell ?

<i>DIN A4 quer</i>		BCM access		Backup	
		Grundkomponenten			
Thema:					
TCS		TürControlSysteme AG		Autor: Henry Winkelmann	
		Geschwister-Scholl-Str. 7		Version: 1L Seite: 52 von: 78	
		39307 Genthin		zuletzt bearbeitet: 11.10.16 13:22:20	

[zurück zu Zentralen](#)

[Übersicht](#)

LED's und Taster der Zentralen

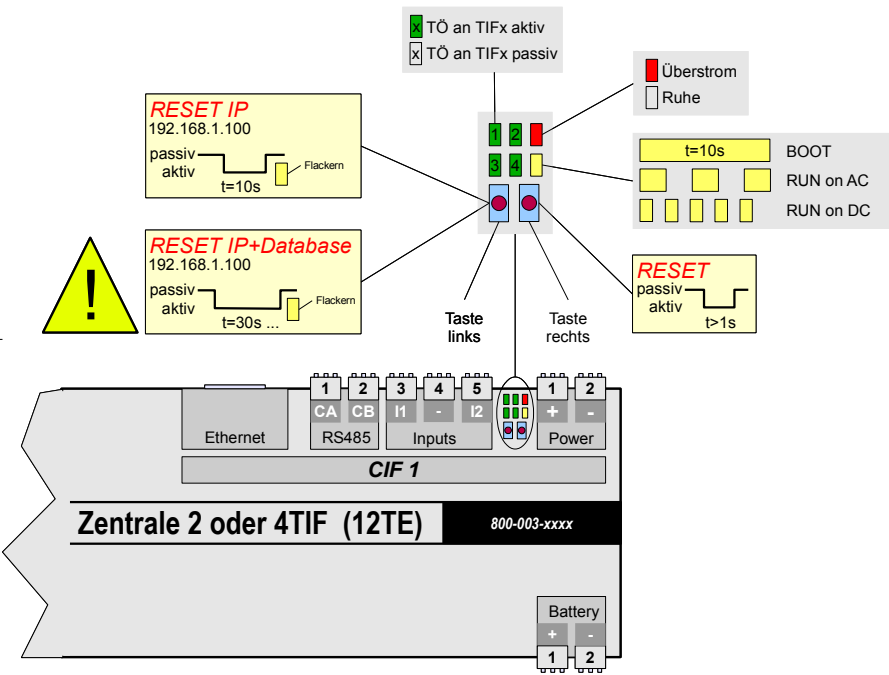

- **Detailwissen**
- **Leistungsmerkmale**
- **Planung & Errichtung**
- **Programmierung**
- **Betrieb**

Welche Funktion haben die LED und Taster an der Zentrale ?

ist diese Version noch aktuell ?

<i>DIN A4 quer</i>		BCM access		LED / RESET	
		Grundkomponenten			
Thema:					
TCS		TürControlSysteme AG		Autor: Henry Winkelmann	
		Geschwister-Scholl-Str. 7		Version: 1L Seite: 53 von: 78	
		39307 Genthin		zuletzt bearbeitet: 11.10.16 13:22:20	

[zurück zu Zentralen](#)

[Übersicht](#)

PoE Erweiterung

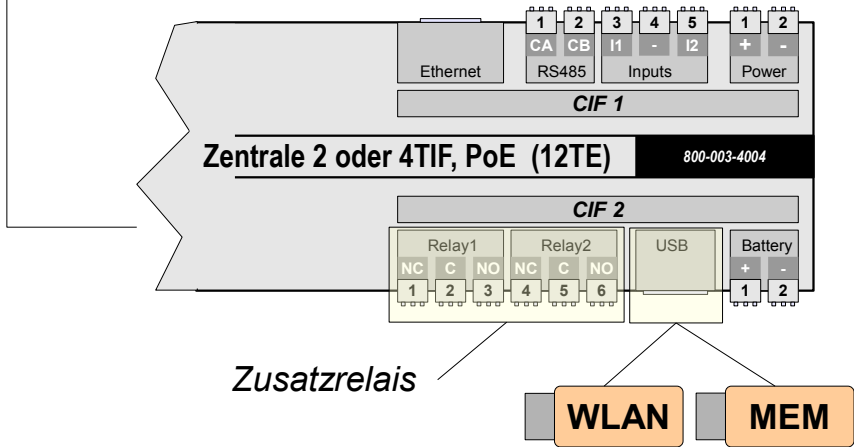

- **Detailwissen**
- **Leistungsmerkmale**
- **Planung & Errichtung**
- **Programmierung**
- **Betrieb**

Welche Schnittstellenerweiterung bringen die PoE Zentralen mit ?

ist diese Version noch aktuell ?

DIN A4 quer

BCM access
Grundkomponenten

PoE Erweit.

Thema:

TCS

TürControlSysteme AG
Geschwister-Scholl-Str. 7
39307 Genthin

Autor: Henry Winkelmann		
Version: 1L	Seite: 54	von: 78
zuletzt bearbeitet: 11.10.16 13:22:20		

[zurück zu Zentralen](#)

[Übersicht](#)

Liefergegenstand der Zentralen

800-003-2100
800-003-4100
800-003-6110

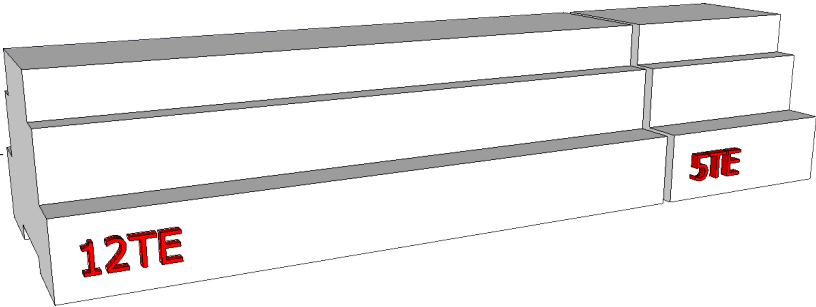

800-003-4004
800-003-2002

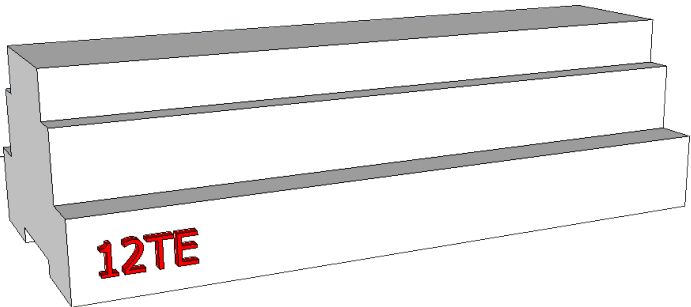

804-003-0500

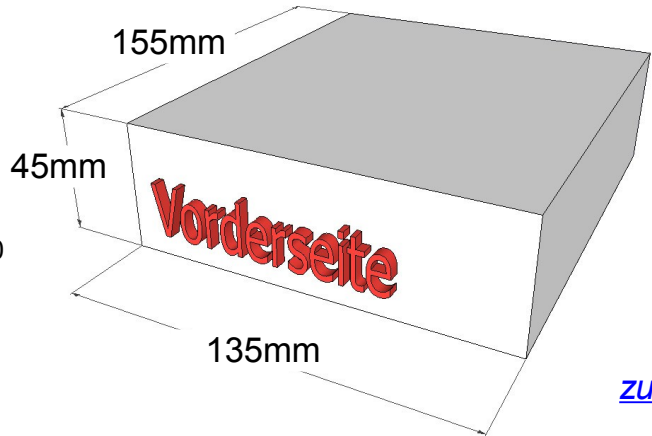

[zurück zu Zentralen Übersicht](#)

ist diese Version noch aktuell ?

DIN A4 quer

BCM access
Grundkomponenten

Lieferumfang

Thema:

TCS

TürControlSysteme AG
Geschwister-Scholl-Str. 7
39307 Genthin

Autor: Henry Winkelmann		
Version: 1L	Seite: 55	von: 78
zuletzt bearbeitet: 11.10.16 13:22:20		

Basis Lizenzen (BLZ)

- 804-003-0010 BCM Access on|offline BLZ 100B 10T
- 804-003-0100 BCM Access on|offline BLZ 1500B 100T
- 804-003-0250 BCM Access exchange BLZ 3000B 250T

Erweiterungs Lizenzen (ELZ)

- 804-003-0001 BCM Access ELZ ADMIN
- 804-003-0002 BCM Access ELZ 200B
- 804-003-0003 BCM Access ELZ 10T

- 804-003-1005 BCM Access ELZ 100XS
- 804-003-1006 BCM Access ELZ 500XS

- 804-003-3002 BCM Access ELZ Offline+ 20T
- 804-003-3010 BCM Access ELZ Offline+ 100T
- 804-003-3050 BCM Access ELZ Offline+ 500T

- 804-003-3102 BCM Access ELZ Display|Message 25WE
- 804-003-3105 BCM Access ELZ Display|Message 50WE
- 804-003-3125 BCM Access ELZ Display|Message 250WE

- 804-003-5100 BCM Access ELZ Booking 1R
- 804-003-5103 BCM Access ELZ Booking 3R
- 804-003-5105 BCM Access ELZ Booking 5R
- 804-003-5110 BCM Access ELZ Booking 10R
- 804-003-5130 BCM Access ELZ Booking 30R

- 804-003-2015 BCM Access ELZ XML
- 804-003-0500 BCM Access Server Linux IPC HW Upgrade
- 804-003-2100 BCM Access ELZ Python Modul
- 804-003-4301 BCM Access ELZ Grundrissplaner, 1GE
- 804-003-4305 BCM Access ELZ Grundrissplaner, 5GE
- 804-003-4200 BCM Access ELZ Schlüssel Karten Designer
- 804-003-0004 BCM Access ELZ Mandantenmanager, 1M
- 804-003-0005 BCM Access ELZ Mandantenmanager, 5M

Datenblätter

Detailwissen

Leistungsmerkmale

- Was hat es mit der Funktion BCM Display/Message auf sich?
- Wieviele Administratoren sind in der jeweiligen Basislizenz enthalten ?

Planung & Errichtung

- Welche Anzahl steckt hinter der Lizenzierung "Benutzer" in den BLZ oder ELZ ?
- Was ist bei der Entscheidung zur Verwendung von Offline+ zu beachten ?
- Wie sieht das Grundscenario für eine Booking Anlage aus ?

Programmierung

- Wie wird die Basislizenz und folgende Erweiterungslizenzen in der Zentrale aktiviert?
- Was passiert wenn die Lizenzgrenze Benutzer/Schlüssel überschritten wird ?
- Was passiert wenn die Lizenzgrenze Offline+ durch zu viele Offline Leser (FL) übersch...?
- Kann man Lizenzen aus der Zentrale einzeln entfernen?

Betrieb

- Wie wirken sich verlorene Schlüssel auf die Anzahl der zulässigen Benutzer/Schlüssel aus ?

ist diese Version noch aktuell ?

<i>DIN A4 quer</i>		BCM access		Lizenzen	
		Grundkomponenten			
Thema:					
TCS	TürControlSysteme AG		Autor: Henry Winkelmann		
	Geschwister-Scholl-Str. 7		Version: 1L	Seite: 56	von: 78
	39307 Genthin		zuletzt bearbeitet: 11.10.16 13:22:20		

Übersicht

Online Leser (NL) Tür , außen

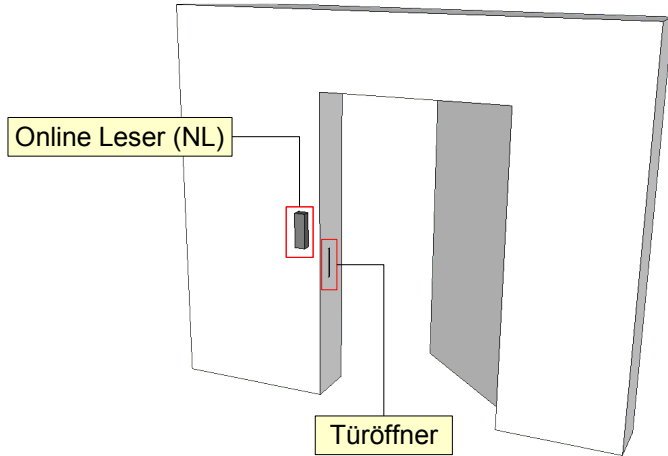

Online Leser (NL) Tür , innen

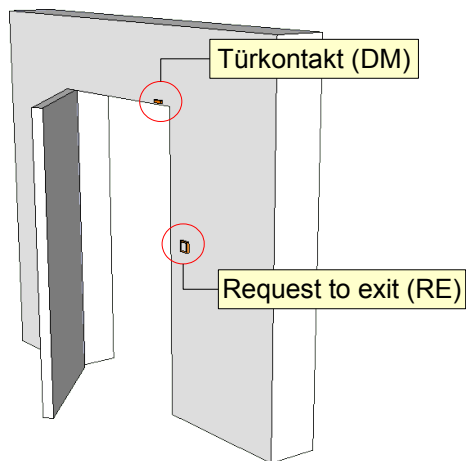

● Detailwissen

○ Leistungsmerkmale

- Umgangsprachliche Begriffe <--> BCM Fachbegriffe warum wichtig ?
- Was wird unter der Funktion Anti-passback verstanden ?
- Haben Online Leser (NL) einen Sabotagekontakt ?
- Können dauerhaft offene Türen sichtbar gemacht werden ?
- Können dauerhaft offene Türen einen Alarm auslösen ?
- Welche Alarmtöne an Online-Lesern (NL) gibt es ?

○ Planung & Errichtung

- Funktionsreichweite des MEDIATOR Linear Türöffner ?

○ Programmierung

- Wie müssen RE-Taster ausgeführt und konfiguriert werden ?
- Wie müssen Türkontakte ausgeführt und konfiguriert werden ?

○ Betrieb

ist diese Version noch aktuell ?

DIN A4 quer

BCM access

Grundkomponenten

Detail: Tür (NL)

Thema:

TCS

TürControlSysteme AG
Geschwister-Scholl-Str. 7
39307 Genthin

Autor: Henry Winkelmann

Version: 1L Seite: 57 von: 78

zuletzt bearbeitet: 11.10.16 13:22:20

[zurück zu: Online Leser](#)

[Übersicht](#)

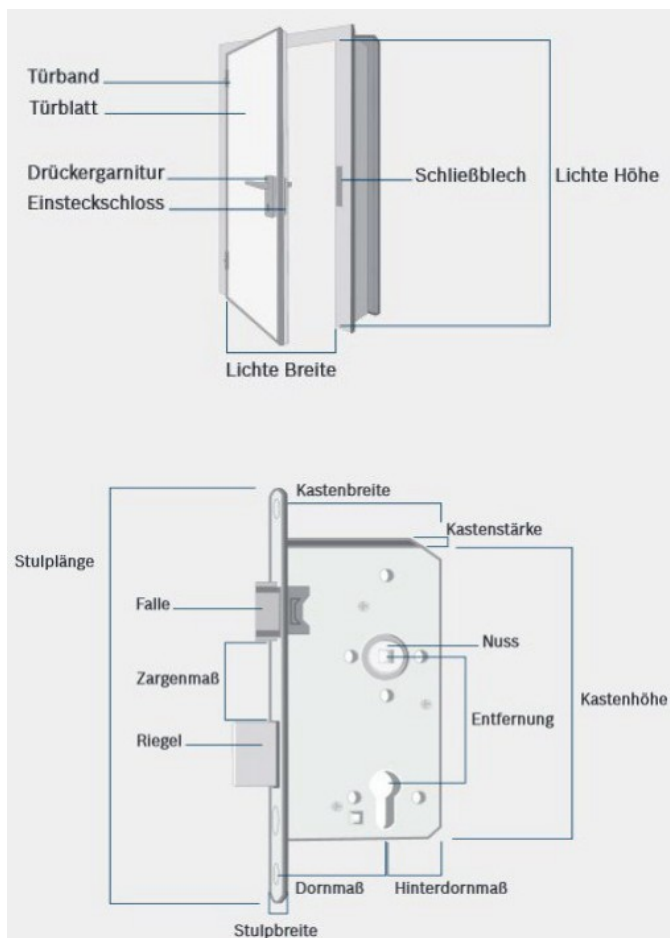

Detailwissen

Leistungsmerkmale [mehr...](#)

- Was bedeuten die Begriffe Online (NL) und Offline (FL) für die Lesertypen ?
- Wie werden die Zutrittsrechte zum Offline Leser (FL) transportiert ?

Planung & Errichtung [mehr...](#)

- Was muss schon bei der Planung um Offline-Leser(FL) mit dem Kunden geklärt werden ?
- Können Türen die Beschläge mit Ziehschutz besitzen von uns ausgestattet werden ?

Programmierung [mehr...](#)

Betrieb [mehr...](#)

ist diese Version noch aktuell ?

DIN A4 quer

BCM access Grundkomponenten

Detail: Tür (FL)

Thema:

TCS TürControlSysteme AG
Geschwister-Scholl-Str. 7
39307 Genthin

Autor: Henry Winkelmann

Version: 1L Seite: 58 von: 78

zuletzt bearbeitet: 11.10.16 13:22:20

[Übersicht](#)

Planen, Daten erfassen & verwenden

Detailwissen

Akquise

- Schon beim ersten Projektgespräch die Situation korrekt erfassen, geht das ?
- Wie kann die Vorstellung der verfügbaren BCM Access Dokumentation erfolgen ?

Planung

- PDF basierte BCM Access Planung, aber wie ?
- Informationen für die Programmierung ermitteln ?
- Variantenschaltpläne: Online an Zentrale ?
- Funktionsreichweite von Online Lesern mit und ohne TÖ ?
- Kopplung der TCS BUS Sprechanlage mit einer BCM Anlage ?
- Schaltpläne zur Kopplung BCM mit einer Aufzugsanlage ?
- Schaltpläne zur Kopplung BCM mit einer Alarmanlage ?
- Kann ich meine bestehende BCM Anlage erweitern?
- Gibt es eine Sammlung mit technischen Daten der Produktgruppen im BCM ? (Datenblätter)
- PDF basierte BCM Access Planung, aber wie ?

Errichtung

- Hilfsmittel für die Inbetriebnahme --> Online-Leser (NL) mit SLIM CAT.x
- Wie werden BCM Benutzerdaten möglichst einfach importiert ?
- Datenübernahme aus der PCitACC Anwender Software ?
- Wie kann ein Fernsupport für den Errichter / Betreiber durch TCS ausgeführt werden ?
- Gibt es ein Inbetriebnahme Handbuch / Leitfaden für BCM Access ?

ist diese Version noch aktuell ?

DIN A4 quer

BCM access Grundkomponenten

Abwicklung

Thema:

TCS

TürControlSysteme AG
Geschwister-Scholl-Str. 7
39307 Genthin

Autor: Henry Winkelmann

Version: 1L Seite: 59 von: 78

zuletzt bearbeitet: 11.10.16 13:22:20

[Kapitelübersicht](#)

[Übersicht](#)

Funktionserweiterung

Aktor Zugriff

- Je Zentrale (Master oder Slave) kann in Zutrittsprofilen direkt auf die Ausgänge (4/8) dieser Zentrale zugegriffen werden

PYTHON Skripte

- Je Zentrale (Master oder Slave) können Python Skripte installiert und gestartet werden
- Die Skripte können lokale wie auch globale Ereignisse erfassen und auswerten

XML Interface

- Über das XML Interface kann auf Daten und Ereignisse zugegriffen
- Es können ebenfalls Daten manipuliert und Ereignisse erzeugt werden

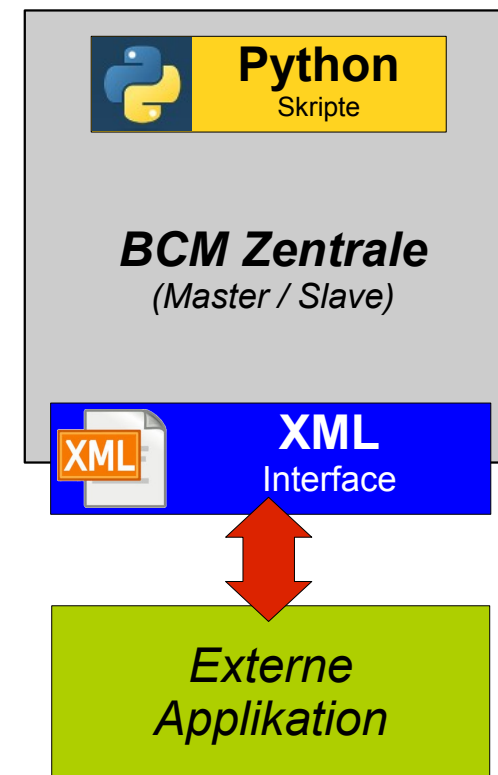

ist diese Version noch aktuell ?

DIN A4 quer

BCM access
Grundkomponenten

Funktionserw.

Thema:

TCS

TürControlSysteme AG
Geschwister-Scholl-Str. 7
39307 Genthin

Autor: Henry Winkelmann

Version: 1L Seite: 60 von: 78

zuletzt bearbeitet: 11.10.16 13:22:20

[Kapitelübersicht](#)

[Übersicht](#)

Kopplung BCM Access mit dem TCS:BUS

Das Thema Kopplung mit dem TCS:BUS beschreibt wie der Zugriff der TCS:BUS Sprechanlage und der BCM Zutrittskontrolle auf den gleichen Türöffner realisiert werden kann.

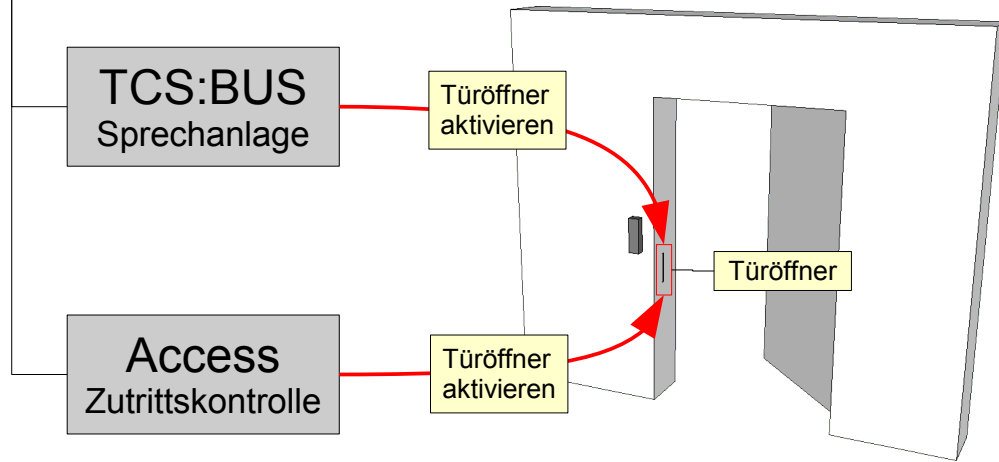

- **Detailwissen**
- **Leistungsmerkmale:**
- **Planung & Errichtung**
- **Programmierung**
- **Betrieb**

welche Lösungen gibt es zur Kopplung mit dem TCS:BUS ?

ist diese Version noch aktuell ?

DIN A4 quer

BCM access
Grundkomponenten

Kopplung
TCS:BUS

Thema:

TCS TürControlSysteme AG
Geschwister-Scholl-Str. 7
39307 Genthin

Autor: Henry Winkelmann		
Version: 1L	Seite: 61	von: 78
zuletzt bearbeitet: 11.10.16 13:22:20		

[Kapitelübersicht](#)

[Übersicht](#)



Detailwissen

Leistungsmerkmale: [mehr...](#)

Welche Funktion haben die verschiedenen Fenster auf der Startseite ?

Planung & Errichtung

Wie kann über das GUI die Tür gesteuert werden ?

Programmierung

Welche Konfigurationen können in den erweiterten Einstellungen einer BCM Zentrale vorgenommen werden?

Welche Möglichkeiten zur Konfiguration finden wir unter dem Menüpunkt Einstellungen der BCM Zentrale?

Betrieb [mehr...](#)

ist diese Version noch aktuell ?

<i>DIN A4 quer</i>		BCM access		Grafisches	
		Grundkomponenten		Benutzerinterface	
Thema:					
TCS		TürControlSysteme AG Geschwister-Scholl-Str. 7 39307 Genthin		Autor: Henry Winkelmann	
				Version: 1L	Seite: 62
zuletzt bearbeitet: 11.10.16 13:22:20					

Grafisches Benutzer Interface

● Detailwissen [+]

○ zu Leistungsmerkmalen

- Gibt es eine Möglichkeit die Leser in einer grafischen Darstellung zu integrieren ?
- Können 2 oder mehr Firmen ihre Benutzer unabhängig voneinander in einer BCM Anlage verwalten? (Mandanten)

ist diese Version noch aktuell ?

[zurück zu GUI](#)

[Übersicht](#)

<i>DIN A4 quer</i>	
BCM access Grundkomponenten	GUI Leistungsmerkmale
Thema:	
TCS TürControlSysteme AG Geschwister-Scholl-Str. 7 39307 Genthin	Autor: Henry Winkelmann Version: 1L Seite: 63 von: 78 zuletzt bearbeitet: 11.10.16 13:22:20

Grafisches Benutzer Interface

● Detailwissen [+]

○ zum Betrieb

— Wo ist der Scroll-Balken bei vielen "Nicht verbundenen Zentralen und Lesern" ?

— Was bedeutet der Hinweis auf das fehlende / veraltete Backup ?

ist diese Version noch aktuell ?

[zurück zu GUI](#)

[Übersicht](#)

<i>DIN A4 quer</i>	
BCM access Grundkomponenten	GUI Betrieb
Thema:	
TCS TürControlSysteme AG Geschwister-Scholl-Str. 7 39307 Genthin	Autor: Henry Winkelmann Version: 1L Seite: 64 von: 78 zuletzt bearbeitet: 11.10.16 13:22:20

Benutzerhandbuch

Unterteilt in die folgenden Kapitel:

Planung

Gibt Hinweise zur Anlagenplanung. Wird zum Teil schon von dieser Schulung über das Detailwissen mit abgedeckt

Errichtung

Gibt Hinweise, die aus dem Blickwinkel der Errichtung notwendiges Wissen vermitteln.

Programmierung / Inbetriebnahme ([online lesen](#))

Beschreibt Schritt für Schritt die Programmierung / Inbetriebnahme von Anlagen mit der Funktion access. Dabei wird Wert auf die Wiedergabe der korrekten Reihenfolge gelegt. Nebenbei wird auch noch das Fachwissen vermittelt. Kann als roter Faden offline verwendet werden. Greift bei der Vermittlung des Fachwissens auf das BCM Anwenderforum zurück. Sie benötigen also auch für diese online Version ein Benutzerkonto für das Forum. (siehe [Online-Links](#).)

Betrieb

Gibt Hinweise, die aus dem Blickwinkel des Anlagenbetriebs notwendiges Wissen vermitteln.

ist diese Version noch aktuell ?

DIN A4 quer

BCM access Grundkomponenten

Benutzerhandbuch

Thema:

TCS

TürControlSysteme AG
Geschwister-Scholl-Str. 7
39307 Genthin

Autor: Henry Winkelmann

Version: 1L **Seite:** 65 **von:** 78

zuletzt bearbeitet: 11.10.16 13:22:20

[Kapitelübersicht](#)

[Übersicht](#)

Tipps zur Verwendung dieses Dokuments

Wie nutzen ?

Das Dokument ist für die Benutzung am Bildschirm ausgelegt. Dabei kann es offline aber auch online gelesen werden. Ein Ausdrucken und lesen in Papierform, kann die Eigenschaften der Informationsvermittlung nicht wiedergeben. Die Abfolge der Seiten ist an der **Navigation** orientiert, daher erscheint der Inhalt beim Blättern nicht in der eventuell erwarteten Abfolge.

Suche-Funktion des PDF Viewers

Das Dokument kann vollständig mit der **Suche-Funktion** des jeweiligen PDF Viewers durchsucht werden. Damit kann u.U. sehr komfortabel nach Schlagworten gesucht und die Treffer in einer Liste dargestellt werden. Die Leistungsfähigkeit hängt am Viewer. Diese Methode sollte verwendet werden. Die Funktion ist "**Erweiterte Suche**" zu finden.

Interne Links

Das Dokument enthält [Interne-Links](#). Diese werden zur schnellen Navigation herangezogen. Einfaches Blättern im Dokument geht auch. Die Abfolge der Seiten ist an der Navigation orientiert, daher erscheint der Inhalt beim Blättern nicht in der eventuell erwarteten Abfolge.

Online Links

Das Dokument enthält [Online-Links](#). Diese können nur mit einem gültigen Account für das **BCM Anwenderforum** genutzt werden. Anfragen an: bcm.support@tcsag.de

Wer die Anfrage mit seinem Mobiltelefon senden will, finden rechts eine Vorlage für den Emailltext und die Emailadresse als QR Code. Sobald Sie den Zugang erhalten haben, sollten Sie sich mit dem Forum vertraut machen. Sie finden dieses Dokument auch Online: [AccessSchulungOnline](#)

Anwender Forum

Eine kurze Beschreibung zum WAS und WARUM des BCM Anwenderforums finden [Sie hier](#).

Visualisierung

Das BCM Anwenderforum sammelt ein ständig wachsende Anzahl an Fragen & Antworten. Trotz der guten Such-Funktion innerhalb des Forums, hängt die Warscheinlichkeit eine passende Antwort auf seine Frage zu finden, stark vom Schlagwort ab. Daher kann diese Schulung auch als Kontextabhängige Visualisierung von Teilen des Forums betrachtet werden.



Textvorlage: Email



Email Adresse

[Zugang über Kontaktformular anfordern](#)

ist diese Version noch aktuell ?

[Kapitelübersicht](#)

[Übersicht](#)

DIN A4 quer		BCM access		Verwendung	
		Grundkomponenten			
Thema:					
TCS	TürControlSysteme AG		Autor: Henry Winkelmann		
	Geschwister-Scholl-Str. 7		Version: 1L	Seite: 66	von: 78
	39307 Genthin		zuletzt bearbeitet: 11.10.16 13:22:20		

Forum als Wissensbasis

Fragen & Antworten

Ein Forum bietet uns die Möglichkeit über Fragen und Antworten Wissen & Erfahrung zu sammeln und zu konservieren. So profitieren alle Benutzer von der Frage anderer.

Das Motto lautet: **Wir wollen eine Frage nur einmal beantworten.**

Frage im Kopf

Eigentlich geben Schulungen und Handbücher schon immer Antworten auf Fragen. Nur werden diese Fragen in der Regel nicht nachvollziehbar dokumentiert. Das leistet klassisch ein Forum.

Antworten abgrenzen

Das erscheint erst einmal merkwürdig. Hat seinen Grund in der Tatsache das manches Wissen für Leute vorbehalten werden soll, welche sich mehr engagieren als andere. Jedem ist natürlich freigestellt in die Grupper der "Aktivisten" zu gelangen. Auch dafür eignet sich ein Forum sehr gut, weil es die Benutzer-Rechte-Verwaltung immer integriert hat.

Das bessere Prinzip

Handbücher erklären in der Regel **WIE** etwas und **WO** es einzustellen ist. Die entscheidende Frage **WANN** und **WARUM** geben die meisten Handbücher nur indirekt. Man kommt eventuell darauf, wenn man das Handbuch komplett gelesen hat und sich noch an alles erinnert.

Die Fragen und Antworten in einem Forum bringen ganz genau das **WANN** und **WARUM**, mit dem **WIE** und **WO** zusammen.

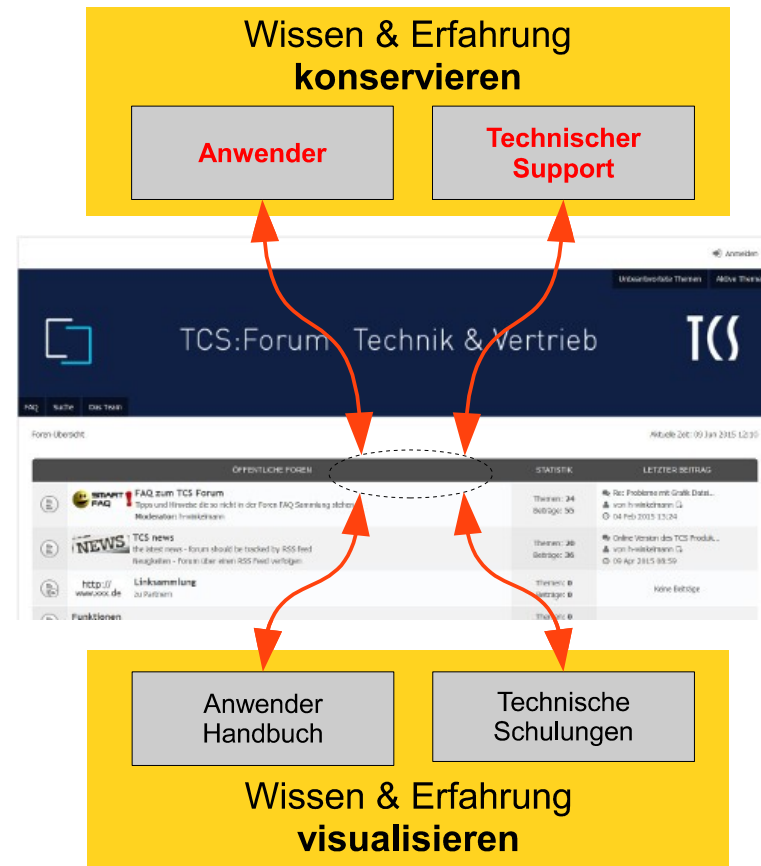

ist diese Version noch aktuell ?

DIN A4 quer		Anwender Forum	
BCM access Grundkomponenten			
Thema:			
TCS	TürControlSysteme AG	Autor: Henry Winkelmann	
	Geschwister-Scholl-Str. 7	Version: 1L	Seite: 67 von: 78
	39307 Genthin	zuletzt bearbeitet: 11.10.16 13:22:20	

Offline Leser (FL)

Detailwissen

Handling

- Wie werden Ereignisse manuell vom Offline (FL) Leser zur Zentrale transportiert ?
- Welche Varianten gibt es die Ereignisliste vom Offline (FL) Leser zur Zentrale transportieren?
- Wie löse ich den Innenknauf wieder vom Zylinder ?
- Welches Benutzerinterface (LED / Töne) gibt es bei Offline Lesern (FL) ?

Fehlerbild

- Wie erkenne ich dass der Batteriestand beim Offline (FL) Zylinder eIKZ zu niedrig ist?
- Was kann ich tun wenn die Batterien beim Offline (FL) Zylinder vollständig leer sind?
- Fall: eIKZ FL Batterie alle ?
- Fall: eIKZ FL an der Tür und ausgesperrt ?
- elektronisches Knauf-Modul zerstört, wie weiter ?
- eIKZ Modul defekt, wie weiter ?

ist diese Version noch aktuell ?

DIN A4 quer

BCM access Grundkomponenten

Thema:

TCS

TürControlSysteme AG
Geschwister-Scholl-Str. 7
39307 Genthin

Autor: Henry Winkelmann

Version: 1L **Seite:** 68 **von:** 78

zuletzt bearbeitet: 11.10.16 13:22:20

[Übersicht](#)

Online Leser Betrieb

Detailwissen

Benutzerführung

- Welche Quittungs- und Hinweistöne gibt es an den Online Lesern (NL) ?
- Welche Alarmtöne an Online-Lesern (NL) gibt es ?
- Kann die Lautstärke der Quittungstöne an Online Lesern (NL) erhöht werden ?

Fehlerbild

- PIN Code Eingaben und Kartenlesen werden ohne Abschlussquittung ignoriert ?
- Online-Leser (NL) in roter Textfarbe im Strukturbaum ?
- Welche Betriebszustände kann ein Online Leser (NL) haben ?
- Ein Online Leser (NL) wird gleichzeitig als ONLINE und OFFLINE angezeigt ?
- Online Leser (NL), starke Verzögerung bei Rückmeldung über grüne LED ?
- Was stimmt nicht, wenn meine PIN Code Eingabe die Tür nicht öffnet ?

ist diese Version noch aktuell ?

DIN A4 quer

BCM access Grundkomponenten

Thema:

TCS TürControlSysteme AG
Geschwister-Scholl-Str. 7
39307 Genthin

Autor: Henry Winkelmann

Version: 1L Seite: 69 von: 78

zuletzt bearbeitet: 11.10.16 13:22:20

[Übersicht](#)

Werkzeuge

Detailwissen

Technologie

- Gibt es einen Tischleser für die Bearbeitung von Schlüsseln ?
- Hängt der Einsatz des BCM USB Tischlesers vom Firmwarestand der Zentrale ab ?

Handling

- Wie kann ein Fernsupport für den Errichter / Betreiber durch TCS ausgeführt werden ?
- Teamviewer Support hier direkt aufrufen

ist diese Version noch aktuell ?

DIN A4 quer

BCM access Grundkomponenten

Thema:



TürControlSysteme AG
Geschwister-Scholl-Str. 7
39307 Genthin

Autor: Henry Winkelmann		
Version: 1L	Seite: 70	von: 78
zuletzt bearbeitet: 11.10.16 13:22:20		

[Übersicht](#)

Schlüssel

Detailwissen

Erzeugen, Sperren...

- Wie funktioniert das Hinzufügen neuer Schlüssel zum meiner Anlage?
- Wie wird die Schlüsselgültigkeitsdauer konfiguriert ?
- Warum sollte man bei der Gültigkeitsdauer der Schlüssel an Offline Leser (FL) nicht den Default Wert beibehalten?
- Wie wird ein verlorener Schlüssel korrekt im System administriert ?
- Wie wird ein verlorener Schlüssel korrekt am Offline Leser (FL) gesperrt ?
- Gibt es bei der Initialisierung von MIFARE® Tags/ Karten Unterschiede?

Handling

- Funktionieren unsere MIFARE® Tags/ Karten eigentlich auf der ganzen Fläche des Lesers?
- Wie kann beim Anlernen von Schlüssel Chaos vermieden werden ?
- Wie kann ein gefundener Schlüssel identifiziert werden ?
- Wie wirken sich verlorene Schlüssel auf die Anzahl der zulässigen Benutzer/Schlüssel aus ?
- Wie ist der Ablauf zum Batteriewechsel am Handsender ?
- Wie muss die Telefonnummer als Schlüssel ID eingetragen werden ?

Fehlerbild

- Offline-Leser (FL) werten die Schlüsselgültigkeit nicht richtig aus ?
- Was passiert wenn der PIN Code zum Benutzer länger ist, als die Länge für diesen Leser definiert ist ?
- PIN Code Eingaben und Kartenlesen werden ohne Abschlussquittung ignoriert ?
- Was stimmt nicht, wenn meine PIN Code Eingabe die Tür nicht öffnet ?

ist diese Version noch aktuell ?

DIN A4 quer

BCM access Grundkomponenten

Thema:

TCS TürControlSysteme AG
Geschwister-Scholl-Str. 7
39307 Genthin

Autor: Henry Winkelmann

Version: 1L Seite: 71 von: 78

zuletzt bearbeitet: 11.10.16 13:22:20

[Übersicht](#)

Zutrittsgruppen

Detailwissen

Handling

- Was ist eine Zutrittsgruppe und wie wird sie verwendet ?
- Wie lege ich verschiedene Zutrittsgruppen an?
- Wie erstelle ich die Zutrittsgruppe Generalschlüssel und weise die Funktion der Generalschlüssel nach?
- Welche Personen gehören zur Zutrittsgruppe X ?

Erzeugen, Sperren...

- Was sind Zeitpläne und Wie werden sie erstellt?
- Gibt es eine Kalenderfunktion und was kann wie damit gesteuert werden ?
- Besteht ein Unterschied zwischen Feier- / Kalendertag und Sondertag ?

Fehlerbild

- Beim Betrachten der Zutrittsgruppen werden die Mitglieder nicht fett dargestellt ?
- Warum kann ich im Zeitplan die Option "Feier-/Kalendertag" nicht anklicken ?

ist diese Version noch aktuell ?

DIN A4 quer

BCM access Grundkomponenten

Thema:

TCS

TürControlSysteme AG
Geschwister-Scholl-Str. 7
39307 Genthin

Autor: Henry Winkelmann

Version: 1L Seite: 72 von: 78

zuletzt bearbeitet: 11.10.16 13:22:20

[Übersicht](#)

Benutzer

Detailwissen

Applikation

- Welche Funktion hat ein Administrator ?
- Welche Funktion hat ein Benutzer ?
- Welche Funktion hat ein Benutzer ohne Login ?

Erzeugen, Sperren...

- Wie lege ich einen Benutzer manuell an und welche Einstellungsmöglichkeiten kann ich vornehmen?
- Übergabeprotokoll wenn Schlüssel an den Benutzer ausgegeben werden ?
- Wie kann eine Übersicht der existierenden Benutzer ausgedruckt werden ?
- Wie kann ich ein Benutzerbild löschen ?

Handling

- wie ist der Zusammenhang "Letzte Ereignisse" und Benutzerparameter ?
- Wie stelle ich fest, welche vorhandenen Benutzer zum Leser X Zutritt haben können ?
- Wie werden die Zutrittsrechte eines Benutzers sichtbar gemacht ?

Fehlerbild

- Wieso können Zutrittsgruppen plötzlich nicht mehr dem Benutzer zugewiesen werden ?
- Beim Anlegen eines Benutzers muss ich die Sprache immer auf Deutsch umstellen ?

ist diese Version noch aktuell ?

DIN A4 quer

BCM access Grundkomponenten

Thema:

TCS

TürControlSysteme AG
Geschwister-Scholl-Str. 7
39307 Genthin

Autor: Henry Winkelmann

Version: 1L Seite: 73 von: 78

zuletzt bearbeitet: 11.10.16 13:22:20

[Übersicht](#)

Login / Oberfläche

Detailwissen

Handling

- Wie erfolgt der Zugriff auf die Software und was muss dafür vorhanden sein ?
- Kann ich das grafische Benutzerinterface (GUI) mit einem mobilen Gerät bedienen und was geht ?

Fehlerbild

- Kann man gleichzeitig im Flash und HTML Webinterface eingeloggt sein ?

Applikation

- Sie haben die kompletten Login Daten zum TCS Forum nicht mehr
- Sie haben nur das Passwort zum TCS Forum vergessen

ist diese Version noch aktuell ?

DIN A4 quer

BCM access Grundkomponenten

Thema:

TCS

TürControlSysteme AG
Geschwister-Scholl-Str. 7
39307 Genthin

Autor: Henry Winkelmann

Version: 1L Seite: 74 von: 78

zuletzt bearbeitet: 11.10.16 13:22:20

[Übersicht](#)

Anwendungsbeispiele

Detailwissen

Türen & Tore

- Anwendungsbeispiel für eine Rolltor-Steuerung, manuelles Dauer-AUF und Überwachung?
- Anwendungsbeispiel für eine Rolltor-Steuerung, automatisches Dauer-AUF / ZU ?

besondere Anwender

[mehr...](#)

- Gibt es ein Anwendungsbeispiel zum Thema self storage ?
- Schaltpläne zur Kopplung BCM mit einer Alarmanlage ?

zu Lesern

[mehr...](#)

- Können Doppelknaufzylinder mit Antipanik Funktion realisiert werden ?
- Kann ich Offline (FL) Zylinder die mit einem Sicherheitscode versehen sind in einer anderen Anlage verwenden?

zu Schlüsseln

- Ein Benutzer hat einen PIN Code und einen Schlüssel, welche Kombinationen sind möglich ?
- Können mit dem Handsender über einen Empfänger, 4 Türen geöffnet werden ?

zu Funktionen

- Auf welche möglichen Probleme muss der Betreiber einer Anlage mit Mandantenfähigkeit aufmerksam gemacht werden?

ist diese Version noch aktuell ?

DIN A4 quer

BCM access Grundkomponenten

Thema:

TCS

TürControlSysteme AG
Geschwister-Scholl-Str. 7
39307 Genthin

Autor: Henry Winkelmann

Version: 1L Seite: 75 von: 78

zuletzt bearbeitet: 11.10.16 13:22:20

[Übersicht](#)

Anwendungsbeispiele

Detailwissen [+]

zu Lesern

Kann man ein freies TIF als Schaltuhr "umnutzen"?

ist diese Version noch aktuell ?

[zurück zu Anwend. Bsp.](#)

[Übersicht](#)

<i>DIN A4 quer</i>		
BCM access Grundkomponenten		
Thema:		
TCS	TürControlSysteme AG Geschwister-Scholl-Str. 7 39307 Genthin	
	Autor: Henry Winkelmann	
	Version: 1L	Seite: 76 von: 78
zuletzt bearbeitet: 11.10.16 13:22:20		

Anwendungsbeispiele

Detailwissen [+]

zu Anwenden

Schaltpläne zur Kopplung BCM mit einer Aufzugsanlage ?

ist diese Version noch aktuell ?

[zurück zu Anwend. Bsp.](#)

[Übersicht](#)

<i>DIN A4 quer</i>		
BCM access Grundkomponenten		
Thema:		
TCS	TürControlSysteme AG Geschwister-Scholl-Str. 7 39307 Genthin	
	Autor: Henry Winkelmann	
	Version: 1L	Seite: 77 von: 78
zuletzt bearbeitet: 11.10.16 13:22:20		

Leistungsmerkmale

Detailwissen

Zu jedem Projektschritt

direkter PDF Download aus dem Internet

Download über das BCM Forum

Wie nutzen ?

Die Leistungsmerkmal Sammlung stellt die Kerndaten für alle Eigenschaften des BCM Produktprogramms dar. Es ist im Prinzip eine andere Form der Sicht auf die Wissensdatenbank zum BCM. Daher enthält auch die Spalte "Referenz zum Fachwissen" die Links in das BCM Forum. Darüber erschließt sich das Detailwissen aus der Sicht des Leistungsmerkmals.

In dieser Schulung ist dagegen die Sicht aus dem Zusammenhang der Komponenten gewählt.

Eigenschaft	Beschreibung	Achse	Typ	Cluster	Referenz zum Fachwissen
<small>Version 18 15.08.2016 14:39</small>					
<small>online Versionskontrolle hier: http://forum.tcs-bus.de</small>					
Schlüssel, Bauformen					
Karte		y	HW	Schlüssel	
Tag (Anhänger)		y	HW	Schlüssel	
PIN, Länge fix		y	HW	Schlüssel	http://forum.tcs-bus.de/viewtopic.php
PIN, Länge variabel		y	HW	Schlüssel	http://forum.tcs-bus.de/viewtopic.php
Mobil Telefonnummer		y	HW	Schlüssel	http://forum.tcs-bus.de/viewtopic.php
Handsender, 4-fach Taster		y	HW	Schlüssel	http://forum.tcs-bus.de/viewtopic.php
Schlüssel, Technologien					
Prox, ENxxxx	für BCM Access nicht verfi	y	HW	Schlüssel	
MIFARE® Classic		y	HW	Schlüssel	http://forum.tcs-bus.de/viewtopic.php
MIFARE® DESFire		y	HW	Schlüssel	
Offline Leser (FL), Bauformen					
Schließzylinder		x	HW	Leser	http://forum.tcs-bus.de/viewtopic.php
Türdrücker		x	HW	Leser	http://forum.tcs-bus.de/viewtopic.php
Aufputz Türöffnersteuerung		x	HW	Leser	http://forum.tcs-bus.de/viewtopic.php
Unterputz Türöffnersteuerung		x	HW	Leser	http://forum.tcs-bus.de/viewtopic.php
Offline Leser (FL), Funktionen					
Standard IP55 / IP66		x	HW	Leser	http://forum.tcs-bus.de/viewtopic.php
Antipanik IP55 / IP66		x	HW	Leser	http://forum.tcs-bus.de/viewtopic.php
Doppelknopf		x	HW	Leser	http://forum.tcs-bus.de/viewtopic.php
Betriebszyklen 30000 / 3 Jahre		y	HW	Leser	
Zylinderabmessungen 30/30 ... 70/70		y	HW	Leser	
geeignet für Brandschutztüren		y	HW	Leser	
optionale VdS Zertifizierung möglich		y	HW	Leser	http://forum.tcs-bus.de/viewtopic.php
Online Leser (NL), Bauformen					
Aufputz (Schlüssel=Karte, Tag)		x	HW	Leser	http://forum.tcs-bus.de/viewtopic.php

ist diese Version noch aktuell ?

DIN A4 quer

BCM access Grundkomponenten

Thema:

TCS TürControlSysteme AG
Geschwister-Scholl-Str. 7
39307 Genthin

Autor: Henry Winkelmann

Version: 1L Seite: 78 von: 78

zuletzt bearbeitet: 11.10.16 13:22:20

[Kapitelübersicht](#)